

HOHNER



HOHNER

Musikinstrumente

April 1973

Gesamtkatalog für
H O H N E R - M U S I K I N S T R U M E N T E

Inhaltsverzeichnis:	Seite
Chromatische Mundharmonikas	1 - 2
Begleitmundharmonikas	2 - 3
Baß- und Orchester-Mundharmonikas	4
Diatonische Mundharmonikas (Richter-Modelle)	5
Diatonische Mundharmonikas Wiener-Oktav- und Tremolo-Stimmung	6 - 7
Mundharmonika-Sortimente, Micro, Examina	8
Kinder-Mundharmonikas und Musikspielzeug	9
Clarinas, Melodicas, Organino, Xylo, Organetta	10 - 12
Blockflöten	13 - 14
Handharmonika (Wiener Modelle)	15
Handharmonika (Club-Modelle)	16
Knopfgriff-Akkordeons	17 - 18
Piano-Akkordeons	19 - 23
Melodie-Baß-Akkordeons	24
Organa-Instrumente	25
Mikrofone, Music-Studio	26
Koffer-Verstärker	27 - 31
Kassetten-Verstärker, Orgaphon-Lautsprecher	32 - 33
Zusätzliche Lautsprecher bzw. Verstärker-Leslie	34
Pianet N, Combo-Pianet, Clavinet D 6, Electra-Piano	35 - 36
Elpiano, Teleskopstativ	37
Electronium, HOHNER-Baß	38
HOHNER-Electravox N und de Luxe	39
HOHNER-Atlantic-Vox, HOHNER-Automatic-Rhythm-Player	40
Universal-Pedal, Organetta-Electronic	41
Symphonic 65, 707	42
Heim-Orgeln	43 - 45
Elektronische Musikinstrumente mit sakralem Klangcharakter	46
Schulen und Unterrichtsliteratur	47 - 48

HOHNER



CHROMATISCHE MUNDHARMONIKAS

HOHNER - Chromonica I Nr. 260/40 DM 28.—
Verpackungseinheit 3 Stück



270/48

HOHNER - Chromonica II Nr. 270/48 DM 31.—
Ein ausgezeichnetes Modell für Solo- und Orchester-
spiel. Tonumfang drei Oktaven, Tonarten C, D, E, F, G, A, B
12 Kanäle, 48 Stimmzungen. Kunststoffetui
Verpackungseinheit 3 Stück



HOHNER - Chromonica III Nr. 280/64 DM 49.—
Das Instrument der Sonderklasse. Tonumfang:
vier Oktaven: c - d'''''. 16 Kanäle, 64 Stimmzungen.
Elegantes Kunststoffetui. Das Universal-
Instrument der Chromonica-Serie! — nur C-Dur
Verpackungseinheit 3 Stück



HOHNER - Chromonica II de Luxe Nr. 1270/48 DM 46.—
Tonumfang drei Oktaven: c' - d'''' — C und G
12 Kanäle, 48 Stimmzungen, Länge 16,5 cm
Elegantes Kunststoffetui
Verpackungseinheit 3 Stück



HOHNER - Chromonica — Nr. 7534/48 DM 36.—
The Larry Adler Professional 12
Tonumfang: c' - d''''', 12 Kanäle, 48 Stimmzungen
Verpackungseinheit 3 Stück

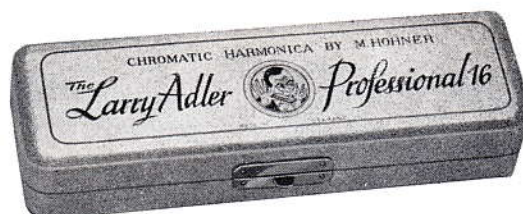

HOHNER - Chromonica — Nr. 7574/64 DM 54.—
The Larry Adler Professional 16
Tonumfang: c - d''''', 16 Kanäle, 64 Stimmzungen
Verpackungseinheit 3 Stück



HOHNER - Super 64 - Chromonica Nr. 7582/64 DM 70.—
Chromatische Mundharmonika mit 64 Stimmen.
Mundstück versilbert, Deckel aus nichtrostendem Stahl;
geschraubte Stimmpatten. Solides Etui.
Das Spitzeninstrument für den Chromonica-Spieler.
Nur in C-Dur lieferbar
Verpackungseinheit 3 Stück



Chromatische Mundharmonikas



253/40

HOHNER - Chrometta

Die preisgünstige, chromatische Amateur-Mundharmonika für Einzel- und Orchester-Spieler. Temperierte Stimmung, chromatische Tonanordnung. Körper aus dem feuchtigkeitsunempfindlichen Kunststoff „Polystyrol“. Elegantes stabiles Formetui.

Chrometta 8	Nr. 250/32	C = c' - c''' (cis' - cis''')	DM 15.75
Chrometta 10	Nr. 253/40	C = g - c''' (gis - cis''')	DM 18.50
Chrometta 12	Nr. 255/48	C = c' - c'''' (cis' - d''''')	DM 21.50
		G = g - a''' (gis - gis''')	
Chrometta 14	Nr. 257/56	C = g - c'''' (gis - d''''')	DM 26.50
		G = e - fis''' (f - a''')	

Verpackungseinheit je 3 Stück

Dazu die passende Schule:

Chromonica- und Chrometta-Fibel Best.-Nr. 0/170/003 DM 6.50



8302/48

HOHNER - Chordomonica I

Nr. 8301/40 DM 31.—

Tonumfang 2½ Oktaven — C E F G A

1 Tonschieber, 10 Kanäle, 40 Stimmen

Verpackungseinheit 3 Stück

HOHNER - Chordomonica II

Nr. 8302/48 DM 37.—

Tonumfang 3 Oktaven — C E F G A

2 Tonschieber, 12 Kanäle, 48 Stimmen

Verpackungseinheit 3 Stück

HOHNER - Akkord - Begleit-Instrumente



8703/24

RHYTHM AND BLUES

Jazz-Akkord-Mundharmonika für moderne Rhythmen

Polystyrol-Körper, PVC-Etui

Modell C I Blasen C - F - G⁷ - Akkorde

Ziehen B - Es - F⁷ - Akkorde

Bestell-Nr. 8702/24

DM 21.50

Modell F II Blasen F - g-moll - B - Akkorde

Ziehen d-moll - C⁷ - G⁷ - Akkorde

Bestell-Nr. 8703/24

DM 21.50

Verpackungseinheit je 6 Stück

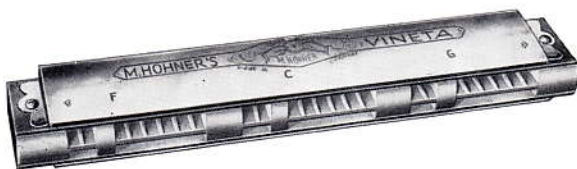

HOHNER - Orchester IV - VINETA

Diatonisch, auf Blasen und Ziehen verschiedentönig. Sechs Baß-Töne, sowie Grund- und Dominant-Septim-Akkorde in drei verwandten Tonarten, z. B. F-C- und G-Dur, 48 Stimmen, Blas- und Zieh-Töne, Länge 18,5 cm. In verschiedenen Dur- und Moll-Tonarten

DM 26.—

Verpackungseinheit 3 Stück



HOHNER Nr. 267/384

Zweiteiliges, überdimensionales Akkord-Begleitinstrument.

Im oberen Teil erklingen auf Blasen alle Dur-Akkorde, auf Ziehen alle Septim-Akkorde, im unteren Teil auf Blasen alle Moll-Akkorde, auf Ziehen die verminderten Septim- und übermäßigen Akkorde. Klangreich, leichte Ansprache. 384 Stimmen, Blas- und Zieh-Töne. Länge 58,5 cm

Nr. 267/384 DM 265.—

HOHNER - Begleit - Mundharmonikas

HOHNER - Orchester VIII

Dreiteiliges Begleit-Instrument mit Dur-, Moll- und Septim-Akkorden. Bei den Dur- und Moll-Akkorden kann der Grundbaß mitgespielt werden. 12 Tonarten. Alle Töne erklingen auf Blasen. 144 Stimmen Blas-Töne.
Länge 31 cm DM 185.—



Dazu die passende Schule:

Leichtverständliche Schule für
HOHNER-Mundharmonika-Begleitinstrumente
Best.-Nr. 0/170/006 DM 8.—

HOHNER - Orchester V/50 (Polyphonia 5)
50 Stimmen, 2 Oktaven chromatisch durchlaufend
d'' - d''', Länge 21,5 cm

DM 26.—



Polyphonia 6

HOHNER - Orchester VI/50 (Polyphonia 6)
50 Stimmen, g - g'', Länge 21,5 cm

DM 26.—



Polyphonia 7

HOHNER - Orchester VII/25 (Polyphonia 7)
25 Stimmen, D - d', Länge 26 cm

DM 42.—

HOHNER - Chromatica

Nr. 261/70, A - g''
Nr. 262/35, g - f'''
Nr. 263/70, g - f'''
alle chromatisch durchlaufend
Verpackungseinheit je 3 Stück

DM 72.—

DM 67.—

DM 80.—



261/70

263/70

HOHNER - Harmonetta

Nr. 8801/72 DM 240.—
Tonumfang: c - h'' (drei Oktaven) sämtliche Akkorde spielbar
Alle Dur- und Moll-Dreiklänge können mit einem Finger
gegriffen werden
Größe: 183 x 152 x 46 mm
Gewicht: ca. 765 Gramm
Plastictasche mit Reißverschluß und Tragriemen

Dazu die passende Schule:

Wie spiele ich Harmonetta Best.-Nr. 0/170/007 DM 8.—



HOHNER - Baß - Mundharmonikas



HOHNER - Baß Nr. 266/14 **DM 40.—**
Einfache Baß-Mundharmonika mit chromatischer Tonanordnung.
Länge 21,5 cm, Steckfutteral
Verpackungseinheit 3 Stück

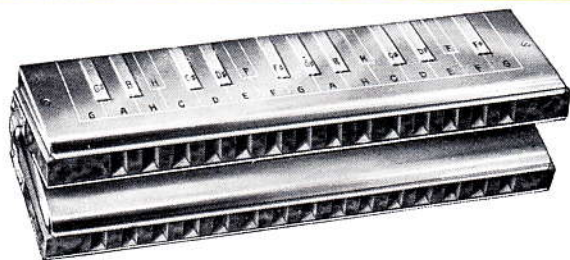

HOHNER - Baß Nr. 264/14/15 **DM 88.—**
Ein zweiteiliges Baß-Instrument, auf dem sowohl die Baßtöne allein als auch Baß-Melodien gespielt werden können. Tonumfang: Contra G - g der kleinen Oktave. Länge 22 cm, Holzetui



HOHNER - Baß Nr. 265/28/30 **DM 138.—**
Durch die OKTAV-Stimmung erhält diese Baß-Harmonika eine besondere Note. Leichte Ansprache, kräftiger Ton. Tonumfang: Contra E bis e der kleinen Oktave. Länge 22 cm, Holzetui

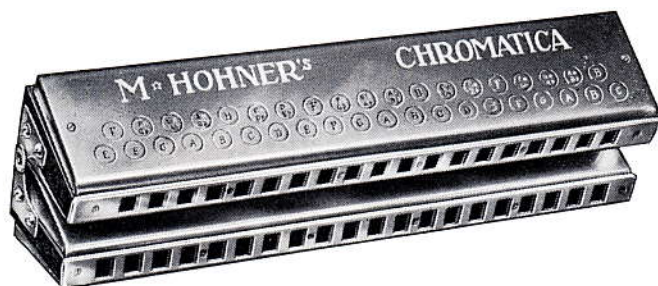

HOHNER - Baß Nr. 268/38/40 **DM 265.—**
Gleiches Instrument wie Nr. 265, jedoch Tonumfang: Contra E - c', Länge 28 cm, Holzetui

Dazu die passende Schule:
Leichtverständliche Schule für HOHNER-Baß-Mundharmonika
Best.-Nr. 0/170/005 **DM 8.—**

HOHNER - Orchester - Mundharmonikas



Die altbewährten Modelle für das mehrstimmige Zusammenspiel in der Mundharmonika-Spielgruppe

HOHNER - Educator I
12 Kanäle, Tonumfang von g - f'', Kanzellenkörper aus Kunststoff
Länge 12 cm, alle Dur-Tonarten Nr. 1001/24 **DM 10.40**
Verpackungseinheit 5 Stück

Dazu die passende Schule:
Meine Mundharmonika-Schule für Educator
von E. Feil und A. Holzschuh Best.-Nr. 1/170/002 **DM 5.—**



Orch. I/20

HOHNER - Orchester I/20, einfachtönig,
Länge 10 cm **DM 8.25**

HOHNER - Orchester II/40, Knittlinger Oktav,
Länge 11 cm **DM 14.—**

HOHNER - Orchester III/40, Doppeloktav-Stimmung,
Länge 11,5 cm **DM 15.50**

Diese Instrumente stehen in allen Dur- und Moll-Tonarten zur Verfügung.

Verpackungseinheit je 6 Stück

Dazu die passenden Schulen:
Wie spiele ich Mundharmonika Best.-Nr. 0/180/011 **DM 3.50**
Kleine Mundharmonika-Fibel Best.-Nr. 1/170/001 **DM 5.—**

Diatonische Mundharmonikas (Richter-Modelle)

HOHNER - Blues-Harp (Richter-Modell)

Nr. 533/20, Länge 10 cm, C D E F G H A B - Dur DM 8.25
Verpackungseinheit 6 Stück

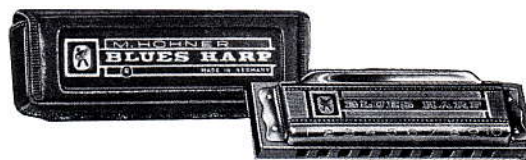

HOHNER - Golden-Melody (Richter-Modell)

Nr. 543/20, Länge 10,5 cm, C G F DM 10.75
Verpackungseinheit 5 Stück



HOHNER - Echo (Richter-Modell)

Nr. 8361/20, Länge 10 cm, A D C F G DM 7.—
Verpackungseinheit 6 Stück



HOHNER - Echo-Super Vamper (Richter-Modell)

Nr. 1820/20, Länge 10 cm, C D E F G H A B - Dur DM 8.25
Verpackungseinheit 6 Stück



HOHNER - Echophone

Nr. 3810/20, Länge des Schallbeckers 12 cm DM 13.—
in C- und G-Dur
Verpackungseinheit 3 Stück
Nr. 3810/20, Ersatz DM 8.25
Verpackungseinheit 6 Stück



HOHNER - Puck

Nr. 6213/20, Länge 6,5 cm, B F C G D A E - Dur DM 6.50
Verpackungseinheit 6 Stück



HOHNER - Piccolo

Nr. 214/20, Länge 8 cm, B F C G H D A E - Dur DM 6.50
Verpackungseinheit 6 Stück



HOHNER - Mundharmonikas mit Wiener-Oktav-Stimmung



6195/32

HOHNER - Unsere Lieblinge

	Tonarten	
Nr. 6194/24, Länge 10,0 cm,	F C G	DM 8.—
Nr. 6195/32, Länge 13,0 cm,	F C G	DM 12.50
Nr. 6196/28, Länge 11,5 cm,	F C G	DM 10.50
Nr. 7330/40, Länge 15,5 cm,	F C G	DM 15.—
Nr. 7332/48, Länge 18,0 cm,	C, G	DM 19.50
Verpackungseinheit je 6 Stück		
Nr. 7331/80, Länge 15,5 cm,	C/G, C/F	DM 30.50
Verpackungseinheit 3 Stück		



2504/40

HOHNER - Comet

Nr. 2503/32, Länge 13 cm,	F C G	DM 16.80
Nr. 2504/40, Länge 16 cm,	F C G	DM 19.—
Verpackungseinheit je 6 Stück		

HOHNER - Comet-Wender

Nr. 3427/80, Länge 16 cm,	C/F, C/G	DM 38.—
Verpackungseinheit 3 Stück		



3123/32

HOHNER - Contessa

Nr. 3123/32, Länge 13 cm,	G C F	DM 13.50
Nr. 3223/40, Länge 16 cm,	G C F	DM 15.70
Verpackungseinheit je 6 Stück		

Dazu die passende Schule:

Leichtverständliche Spielanleitung für die Tremolo- und Wiener-Oktav-Mundharmonika Best.-Nr. 0/180/010 DM 2.50

HOHNER - Mundharmonikas mit Tremolo-Stimmung



HOHNER - Fidelio

Nr. 2171/24, Länge 12 cm	C-Dur	DM 5.40
Verpackungseinheit 6 Stück		



HOHNER - Alpenecho

Nr. 2430/28, Länge 11,5 cm,	C G	DM 7.—
Verpackungseinheit 6 Stück		



2309/32

HOHNER - Echo (mit Plastik-Packung)

Nr. 2209/28, Länge 12 cm,	C F G	DM 10.50
Nr. 2309/32, Länge 14 cm,	C D F G A	DM 12.50
Nr. 2409/40, Länge 16 cm,	C D F G A	DM 14.50
Nr. 2509/48, Länge 19 cm,	C D F G A	DM 19.30
Verpackungseinheit je 5 Stück		

HOHNER - Mundharmonikas mit Tremolo - Stimmung

HOHNER - Golden-Melody

Nr. 2416/40, Länge 16,0 cm, C F G A
Verpackungseinheit 5 Stück

DM 19.50



HOHNER - Rheingold

Nr. 2474/48, Länge 19 cm, F C G D A
Nr. 2475/56, Länge 21 cm, C G
Verpackungseinheit je 6 Stück

DM 19.50

DM 23.50



2475/56

HOHNER - Echo

Nr. 54/64, Länge 12,0 cm, B/F C/G A/D
Nr. 55/80, Länge 14,5 cm, B/ES B/F C/G A/D
Nr. 56/96, Länge 17,0 cm, B/F C/G A/D
Nr. 57/120, Länge 20,6 cm, C/G
Verpackungseinheit je 3 Stück

DM 21.—

DM 24.50

DM 28.50

DM 35.—



55/80

HOHNER - Kreuzwender

Diese Mundharmonikas eignen sich zum Solospiel und vor allen Dingen als Melodie-Instrument zum Befestigen an Gitarren u. a. Die verschiedenen Mundharmonikas sind in verwandten Tonarten zusammenmontiert. Tremolo-Stimmung.

Nr. 52/4-fach/160, Länge 24,5 cm F C G D DM 63.20

Nr. 52/6-fach/240, Länge 24,5 cm B F C G D A DM 94.80

Nr. 53/4-fach/192, Länge 27,0 cm F C G D DM 70.—

Nr. 53/6-fach/288, Länge 27,0 cm B F C G D A DM 105.—

Nr. 52/40 Ersatzmundharmonika, Tonarten wie oben DM 15.80

Nr. 53/48 Ersatzmundharmonika, Tonarten wie oben DM 17.50

Verpackungseinheit je 3 Stück



52/4 - 160

HOHNER - Marine Band Echo

Nr. 683/192, Länge 39,5 cm,
Tonarten A D C G
Verpackungseinheit 3 Stück

DM 74.—



Dazu die passende Schule:

Leichtverständliche Spielanleitung für die Tremolo- und Wiener-Oktav-Mundharmonika

Best.-Nr. 0/180/010 DM 2.50

Sort. Nr. 35



Nr. 9106

HOHNER-Mundharmonika-Sortimente

in geschmackvoller Werbepackung

- Nr. 35 Querschnitt durch die Kollektion
je 1 Stück Nr. 2004/12, 2044/14, 2064/20, 2209/28,
2309/32, 2430/28, 2503/32, 3123/32, 6194/24,
6196/28, 6195/32, 54/64 **DM 126.70**
- Nr. 6198 „Unsere Lieblinge“
3 Stück 6194/24, 2 Stück 6196/28, 4 Stück 6195/32,
2 Stück 7330/40, 1 Stück 7332/48 **DM 144.50**
- Nr. 9105 Für unsere Kleinen
je 2 Stück Nr. 2004/12, 2044/14, 2064/20,
2209/28, 2430/28, 6194/24 **DM 79.80**
- Nr. 9106 Cowboy-Sortiment
1 Verkaufsständer mit
24 Stück Cowboy-Mundharmonikas **DM 84.—**
- Nr. 1990/10 Cowboy als Nachfüllsortiment **DM 3.50**
Verpackungseinheit 12 Stück

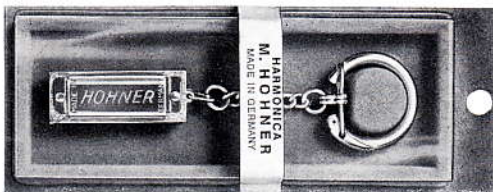

HOHNER-Miniatur-Mundharmonikas

- Nr. 39/8 in Etui, Länge 3 cm, C-Dur **DM 2.—**
 Nr. 39/8 mit Schleife, Länge 3 cm, C-Dur **DM 2.—**
 Nr. 39/8 ohne Etui **DM 1.85**
 Verpackungseinheit je 12 Stück
 Nr. 109/8 mit Schlüsselkette **DM 2.90**
 Verpackungseinheit 10 Stück



HOHNER-Harmonika-Micro No. 9911

Das HOHNER-Harmonika-Micro besteht aus einem Tonauffänger, einer eingebauten Kristall-Mikrophonkapsel, einschließlich einem langen abgeschirmten Spezialkabel mit Stecker.

Bei Bestellung von Micros bitten wir um Angabe der gewünschten Steckerart (zweipoliger Stecker mit flachem Mittelstift, Dioden- oder Klinkenstecker) am Anschlußkabel zum Verstärker.

- Nr. 9911/6 3 m Kabel **DM 55.—**
 Nr. 9911/4 5 m Kabel **DM 58.—**

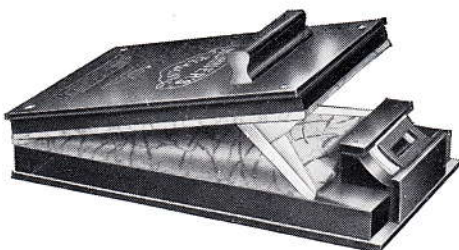

EXAMINA - Mundharmonika-Vorspiel-Apparat

- Bestell-Nr. 9901 Examina I **DM 14.—**

HOHNER - Kinder-Mundharmonikas und Musikspielzeug

HOHNER - Kinder-Mundharmonikas

Nr. 2038/14 **hobby**, Länge 15 cm, Plastik DM 2.80
 Verpackungseinheit 12 Stück
 Nr.2039/14 **hobby**, Länge 15 cm, Plastik DM 3.10
 in Abreißpackung zu 12 Stück



Nr. 2055/16 **sonny boy**, Länge 12,5 cm DM 3.80
 Verpackungseinheit 10 Stück in Minigriff



Nr. 2004/12 **sonny boy**, Länge 10,5 cm DM 3.90
 Nr. 2044/14 **sonny boy**, Länge 13,5 cm DM 4.60
 Nr. 2064/20 **sonny boy**, Länge 16 cm DM 5.90
 in farbiger Plastikpackung
 Verpackungseinheit je 10 Stück



Nr. 1975/8 **Bambino**, Länge 23 cm DM 4.50
 Kindermundharmonika aus Plastik
 Verpackungseinheit 20 Stück



Nr. 607/8 **Teddy**, Länge 10 cm, Plastik DM 1.—
 Verpackungseinheit 24 Stück



Nr. 709/8/6 **Flora**, Länge 10,5 cm DM 1.50
 Verpackungseinheit 12 Stück



Nr. 1901/2 **Blasinstrument** in Bananenform DM 1.—
 Verpackungseinheit 50 Stück



HOHNER - Xylotrem Nr. 9701 DM 8.50
 8 Metall-Klangplatten, Tonumfang: c-c'
 In Klarsichtpackung
 Gewicht: 550 g

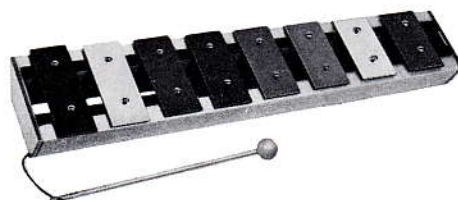

Xilo-Piano Nr. 9702 DM 17.50
 Der obere Teil des Xilo-Piano besteht aus 12 Klangplatten von c-g in verschiedenen Farben.
 Die Töne können mit dem Hämmerchen oder mit der Pianotastatur erzeugt werden.
 Ein Musik-Spaß für die Kleinsten.

Spielblätter für Xilo-Piano je DM 0.80





HOHNER - Clarina, A B C - Clarinette

Nr. 9411/8	mit Etui und Spielanleitung	DM 7.20
Nr. 9412/8	Länge 39,2 cm, ohne Etui	DM 6.50
Nr. 9415/8	bunt, in farbigem Karton	DM 9.—

Spielstücke für die abc-Clarinette (Clarina) Nr. 1-8 je DM —.80



Nr. 9420/12 Clarina 12, bunt DM 19.50

Spielstücke für die Clarina-Color Nr. 01-020 je DM 1.50

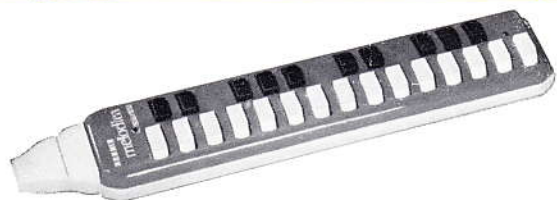

HOHNER - Melodica-soprano

Ein temperiert gestimmtes, ein- und mehrstimmig spielbares Blasinstrument mit Klaviertastatur, $a' = 880$ Schwingungen. 25 Tasten Tonumfang $c' - c'''$ chromatisch durchlaufend.

Länge 34,5 cm, Höhe 4 cm, Breite 6 cm, mit grüner Tragtasche
Nr. 9451/25 DM 37.—

Dazu die passende Schule:

Leichtverständliche Spielanleitung für die
HOHNER-Melodica-soprano Best.-Nr. 0/180/005 DM 4.—



HOHNER - Melodica-alto

gleiche Ausführung wie HOHNER-Melodica-soprano, jedoch Tonumfang $f - f''$, rote Decke und Bodenwanne, mit roter Tragtasche
Nr. 9452/25 DM 42.—

Leichtverständliche Spielanleitung für die
HOHNER-Melodica-alto Best.-Nr. 0/180/006 DM 4.—

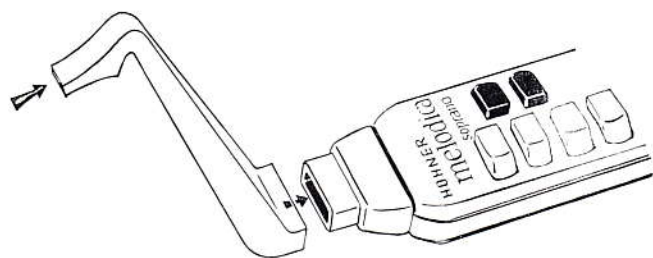

Melodica-Mundstück

Auswechselbares Mundstück für die Melodica-soprano, -alto, -piano 26 und -piano 27, Farbe: elfenbein
Bestell-Nr. 9904 DM 1.75



Tischständer für Melodica-piano 26/27, Best.-Nr. 9903 DM 9.90
Tischständer für Melodica-piano 36, Best.-Nr. 9907 DM 12.—

Die Tischständer für Melodica-Instrumente gestatten das Spiel mit waagrecht liegender Tastatur. Das Gerät ist aus Kunststoff. Der Plastikschlauch wird anstelle des Mundstückes an der Melodica angesetzt und mit der linken Hand gehalten. Die rechte Hand ist zum Spielen frei.

HOHNER - BLASINSTRUMENTE

HOHNER - melodica-piano 26

26 Pianotasten, Tonumfang von h - c'''
Hochwertiger Kunststoffkörper schwarz, korrosions-
feste Stimmzungen
Kunststofftasten, 2 auswechselbare Plastic-Mundstücke
Länge 42 cm, Höhe 5,5 cm, Breite 9 cm - Haltegriff aus Kunststoff,
handliche, geschmackvolle Tragtasche mit Griff und 2 Verschlüssen.
Gewicht: Instrument 690 g, Tragtasche und Überkarton 1200 g
Bestell-Nr. 9458/26 (einschl. Tragtasche) **DM 62.—**



Leicht verständliche Spielanleitung für die
HOHNER-melodica-piano 26 v. Hans Lüders
Best.-Nr. 0/180/007 **DM 5.—**

HOHNER - melodica-piano 27

27 Pianotasten, Tonumfang: f - g''
Hochwertiger Kunststoffkörper schwarz, korrosions-
feste Stimmzungen
Kunststofftasten, 2 auswechselbare Plasticmundstücke
Länge 42 cm, Höhe 5,5 cm, Breite 9 cm - Haltegriff aus Kunststoff,
handliche Tragtasche mit Griff und 2 Verschlüssen
Gewicht mit Tragtasche: 1200 g
Bestell-Nr. 9459/27 (einschl. Tragtasche) **DM 70.—**



Leicht verständliche Spielanleitung für die
HOHNER-melodica-piano 27 v. Hans Lüders
Best.-Nr. 0/180/008 **DM 5.—**

HOHNER - melodica-piano 36

36 Pianotasten, Tonumfang: f - e''' (drei Oktaven)
Stimmung: temperiert, a' = 880 Schwingungen
korrosionsfeste Stimmzungen, ausgewähltes Material
Bodenplatte aus Aluminium, brennlackiert
Mundstück aus hygienischem Kunststoff
Instrumentenfarbe: schwarz hochglanz
Stabile, gefütterte Tragtasche mit Verstärkungseinlage und
zwei Steckschlössern
Farbe der Tragtasche: schwarz
Größe des Instrumentes: 450 x 105 x 50 mm
Größe des Trompeten-Mundstückes: 75 mm lang, 25 mm ϕ
Größe der Tragtasche: 500 x 120 x 65 mm
Gewicht: Instrument 920 g, Tragtasche 530 g
Zusätzlich gebogenes Spezialmundstück
Bestell-Nr. 9462/36 (einschl. Tragtasche) **DM 155.—**



HOHNER - Melodica-Basso

24 Pianotasten, Tonumfang: F - e' = 2 Oktaven
Größe des Instrumentes: 320 x 107 x 62 mm
Größe des Mundstückes: 75 mm lang, 25 mm ϕ
Größe der Tragtasche: 345 x 120 x 70 mm
Gewicht: Instrument 750 g, Tragtasche 400 g
Sonstige Ausführung wie Melodica-piano 36
Bestell-Nr. 9470/24 **DM 128.—**



Melodica-Basso-Schule

v. Hans Lüders Best.-Nr. 7/180/004 **DM 5.—**

HOHNER - Musikinstrumente für die Schule und für das Heim



HOHNER - Organino

Ein reizendes Musik-„Spielzeug“, das wirkliche Freude macht!
Für die ersten musikalischen Gehversuche

27 Pianotasten mit dem Tonumfang f' - g''', einchörige Stimmung,
Gehäuse in rot uni, Karton, Größe: 390 x 165 x 80 mm

Gewicht: 1,3 kg netto

Nr 9490/27 DM 95.—

3 Monozellen (Normalbatterien, die in jedem Elektrogeschäft erhältlich sind) dienen als Stromquelle für das elektrische Spielwindgebläse.



HOHNER - Xylo

Ein Gongspiel für junge Musikfreunde

14 Metall-Klangplatten, Tonumfang h - f'', mit den Halbtönen fis' und b', spielbar in den Tonarten F C G - Dur und d a e - moll.

In farbigem Geschenkkarton, Größe: 46 x 20 x 6,5 cm,

Mit leichtverständlicher Spielanleitung

Gewicht: 700 g

Nr. 9703 DM 40.—

HOHNER-Xylo-Spielblätter 1 - 4

je DM —.80



HOHNER - Organetta

Ein bezauberndes Musikinstrument für die Kleinen.

Drei Oktaven von c - c'', 37 Tasten, nichtrostende Metallstimmungen, Kontroll-Lampe, stufenlose Lautstärkeregelung, 220 V Wechselstrom, Zahlenleiste, abnehmbare Beine aus verchromtem Stahl, Metallnotenständer, elegantes zweifarbiges Gehäuse (gelb-weiß) aus stoßfestem Material, gelbe Schutzhaube, als Tisch verwendbar, stabiler weißer Hocker.

Abmessungen: 55,5 x 35 x 67 cm

Verkaufs-Nummer 9495/37

DM 195.—

HOHNER - Organetta

Gleiche Ausführung wie oben, jedoch als Tischinstrument ohne Beine, ohne Schutzhaube und ohne Hocker.

Verkaufs-Nummer 9496/37

mit gelber Tasche DM 154.—

Dazu die passenden Schulen:

Nr. 0/141/219, 0/141/220, 0/141/221

je DM 2.50



C-Sopran

- | | | |
|----------|-------------------------------|----------|
| Nr. 9501 | „Konzert“, Birnbaum | DM 19.50 |
| Nr. 9541 | „Solo-Luxus“, kanadisch Ahorn | DM 30.— |

F-Alt

- | | | |
|----------|--------------------------------------|---------|
| Nr. 9571 | „Konzert“, ohne Klappe, Birnbaum | DM 55.— |
| Nr. 9581 | „Konzert“, mit Klappe, Birnbaum | DM 63.— |
| Nr. 9591 | „Solo“, ohne Klappe, kanadisch Ahorn | DM 67.— |
| Nr. 9601 | „Solo“, mit Klappe, kanadisch Ahorn | DM 75.— |

C-Tenor mit Klappe

- | | | |
|----------|-------------------------|----------|
| Nr. 9611 | „Konzert“, Birnbaum | DM 84.— |
| Nr. 9621 | „Solo“, kanadisch Ahorn | DM 105.— |

F-Baß

- | | | |
|----------|-------------------------|----------|
| Nr. 9631 | „Konzert“, Birnbaum | DM 275.— |
| Nr. 9641 | „Solo“, kanadisch Ahorn | DM 290.— |



Nr. 9501 Nr. 9581 Nr. 9611 Nr. 9631

- | | | |
|----------|---------------------------------------|---------|
| Nr. 9500 | Blockflötentasche für C-Sopran | DM 3.50 |
|----------|---------------------------------------|---------|



Nr. 9500

Alle HOHNER-Blockflöten werden mit Etui, Wischer und Griff-tabelle geliefert; auf Wunsch auch in barocker (englische) Griffart.

HOHNER - Blockflöten in der weltbekannten HOHNER-Qualität



Nr. 9511

Nr. 9516

Nr. 9522

Nr. 9503

C-Sopran

- | | | |
|----------|--|---------|
| Nr. 9511 | „Studio“, Birnbaum mit Plastik-Kopf mit Plastik-Etui | DM 17.— |
| Nr. 9516 | Plastik-Elfenbein mit Plastik-Etui | DM 9.— |
| Nr. 9522 | „Solist“, kanadisch Ahorn | DM 22.— |

Die HOHNER - Educator-Blockflöte

mit Plastik-Einsatz

- | | | |
|----------|----------------------|---------|
| Nr. 9503 | „Educator“, Birnbaum | DM 22.— |
|----------|----------------------|---------|

Die patentrechtlich geschützte Neuheit an der HOHNER-Educator-Blockflöte garantiert gleichbleibende Klangeigenschaften.

Auf Wunsch auch in barocker (englischer) Griffart.



Nr. 9576

Nr. 9577

Nr. 9586

HOHNER - Kunststoff-Flöten

F-Alt

- | | | |
|----------|-----------------------------------|---------|
| Nr. 9576 | ohne Klappe | DM 28.— |
| Nr. 9577 | in barocker (englischer) Griffart | DM 28.— |
| Nr. 9586 | mit Klappe | DM 36.— |

Dazu die passenden Schulen:

- | | |
|--|---------|
| Blockflöten-Schule , von Hans Bodenmann
Best. Nr. 3/150/001 | DM 6.— |
| Neue Blockflöten-Schule , von Hans Bodenmann
Best. Nr. 3/150/002 | DM 4.80 |
| Blockflöten ABC , von Hans Bodenmann
Best. Nr. 2/150/080 | DM 6.50 |



Nr. 9575

Luxus-Blockflöten

- | | |
|-------------------------------|----------|
| Jacaranda-Holz und Luxus-Etui | |
| C-Sopran Nr. 9555 | DM 92.— |
| F-Alt Nr. 9575 | DM 179.— |

Diatonische H O H N E R - Handharmonikas

WIENER-MODELLE (Ein-, Zwei- und Dreireiher)

Wiener Modelle erfreuen sich überall großer Beliebtheit. Sie sind solid gebaut, außerordentlich klangvoll und überraschend leicht erlernbar. Diese Instrumente werden in den gebräuchlichsten Tonarten C-Dur, CF-Dur und GCF-Dur hergestellt.

Nr. 1140/10/4/2 Goldbrandmodell

10 Melodietasten,
4 Baßtasten,
zweichörig, C-Dur
Tremolo-Stimmung
Größe: 280 x 150 mm
Gewicht: ca. 2,1 kg
in Karton

DM 150.—



Nr. 1600/21/8/2 Erica

21 Melodietasten,
8 Baßtasten,
zweichörig, C-F-Dur
Tremolostimmung
Gehäusegröße:
280 x 150 mm
Gehäusefarbe:
rot Perlloid
Gewicht: ca. 2,7 kg
in Karton

DM 225.—



Nr. 1600/21/8/3 Corso

21 Melodietasten, 8 Baßtasten, dreichörig
Tremolostimmung, C-F-Dur
Gehäusegröße: 310 x 190 mm,
Gehäusefarbe: rot Perlloid
Gewicht: ca. 3,9 kg

in Karton DM 360.—



Nr. 3522/31/12/2 Corona II

31 Melodietasten, 12 Baßtasten, zweichörig, G-C-F-Dur
Tremolostimmung, Gehäusegröße: 310 x 190 mm
Gehäusefarbe: rot Perlloid, Gewicht: ca. 4 kg

in Karton DM 425.—



Nr. 3522/31/12/3 Corona III R

31 Melodietasten, 12 Baßtasten, dreichörig, G-C-F-Dur
Oktavstimmung, 5 Diskantregister = 5 Klangfarben
Gehäusegröße: 310 x 190 mm
Gehäusefarbe: rot Perlloid, Gewicht: ca. 4,7 kg

in Karton DM 640.—

Koffer für Wiener-Modelle siehe Koffer-Preisliste

Dazu die passenden Schulen:

Neue Schule für die zweireihige Handharmonika
Schittenhelm/Fett 0/102/004

DM 6.—

Spielbuch für die zweireihige Handharmonika

Hermann Schittenhelm 0/102/005

DM 4.50

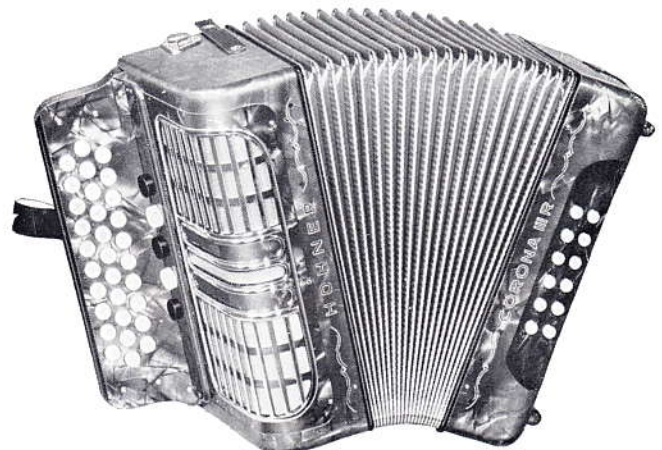

HÖHNER - Club- Modelle



Diatonische Handharmonikas in C-F-Dur —
die Instrumente der Club-Spieler

HÖHNER - Club II B

23+7 Diskanttasten, 8 Baßtasten, zweichörig
Tremolostimmung, Größe: 310 x 200 mm
Gewicht: ca. 4,5 kg
Gehäusefarbe: rot Perloid
mit Formkoffer

DM 450.—

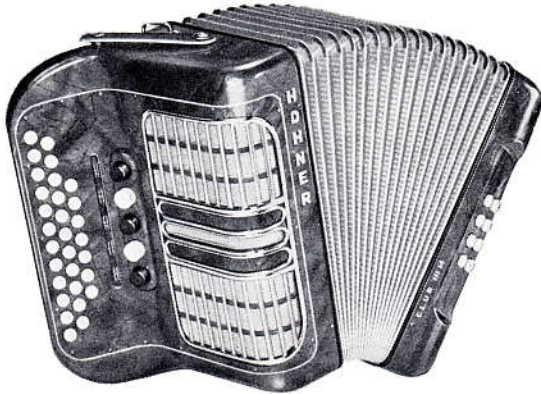

HÖHNER - Club III M

23+7 Diskanttasten, 8 Baßtasten, dreichörig
Oktavstimmung, **5 Kombinations-Register**
mit 5 verschiedenen Klangfarben
Größe 330 x 220 mm, Gewicht: ca. 5,4 kg
Gehäusefarbe: rot Perloid
mit Formkoffer

DM 770.—

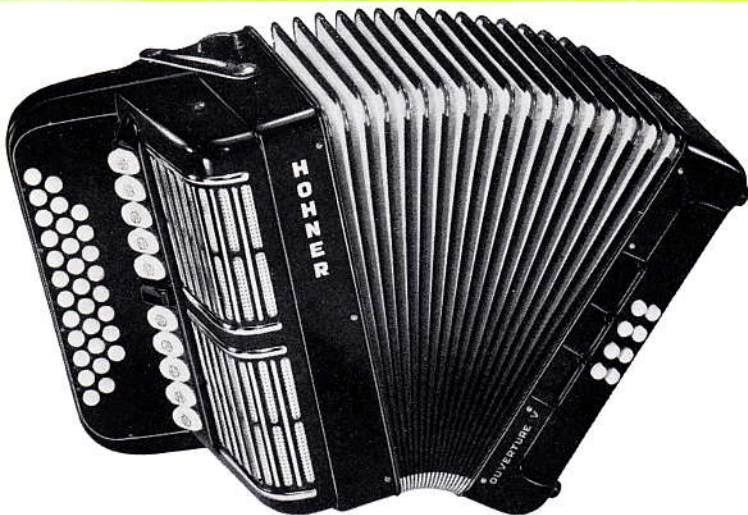

HÖHNER - Club - Overture V

23 + 8 Melodietasten, 8 Baßtasten, fünfhörig
Doppeloktav-Stimmung
11 Registertasten (10+1 Generalregister),
3 Baßregister, Bässe 5 x 9-fach
Gehäusegröße: 360 x 220 mm, Gewicht: 7,6 kg
Gehäusefarbe: schwarz Celluloid
mit Koffer

DM 1280.—



HÖHNER - Club - Morino N

23+10 Diskanttasten, 12 Baßtasten, fünfhörig
Doppeloktavstimmung
10 Diskant-Kombinationsregister, 1 General-
Register (an der Rückseite des Griffbretts)
2 Baß-Register
Größe: 360 x 220 mm, Gewicht: ca. 8,1 kg
Gehäusefarbe: schwarz Celluloid
mit Koffer

DM 1940.—

Overture V und Club-Morino auf Wunsch auch in B-Es-Dur gegen
10% Aufpreis lieferbar.

Dazu die passenden Schulen:

Wie spiele ich Harmonika Best.-Nr. 1/102/003 DM 4.—

Neue Holzschuh-Schule für Handharmonika

Band I Best.-Nr. 1/102/001 DM 6.—

Band II Best.-Nr. 1/102/002 DM 6.—

Generalregister als Tutti	Harmonium	Piccolo	Clarinette	Fagott	Violine	Musette	Celeste	Engl. Horn	Cello	Bandoneon
Klang- farben										

HOHNER - Knopfgriff-Akkordeons

HOHNER - Maestro I

34 Diskanttasten, 48 Baßtasten, zweichörig, Tremolostimmung,
Tonumfang: B-Griff und C-Griff: g - e''', gestaffelter Griff,
Gehäusegröße: 345 x 190 mm, Gewicht: 6 kg ohne Koffer
Gehäusefarbe: rot Perloid mit Koffer **DM 725.—**



HOHNER - Maestro III

72 Diskanttasten, 96 Baßtasten, dreichörig, Oktavstimmung,
7 Kombinationsregistertasten (2 x 2 + 2 + 1) mit 5 verschiedenen
Klangfarben: Violine, Bandoneon, Clarinette, Bassoon TUTTI,
2 Baßregister, Bässe 5-fach, Akkorde 9-fach,
Tonumfang im Diskant: B-Griff: e - h'''
C-Griff: es - b'''

Gehäusegröße: 440 x 185 mm, Gehäusefarbe: Schwarz Celluloid,
Gewicht (ohne Koffer): 9,2 kg mit Koffer **DM 1560.—**

Klangfarben im Diskant: Tremolo, Bandoneon, Fagott, Flöte, Tutti



HOHNER - Maestro IV

82 Diskanttasten, 120 Baßtasten, vierchörig, Doppeloktav-Stim-
mung, 11 Diskant-Kombinationsregister mit 11 verschiedenen
Klangfarben: Piccolo, Flöte, Fagott, Bandoneon, Musette, TUTTI,
Harmonium, Celesta, Doppeloktav (Engl. Horn), Cello, Oboe
3 Baßregister, Bässe 5-fach, Akkorde 9 x 12-fach,
Tonumfang im Diskant: B-Griff: H - b'''
C-Griff: H - b'''

Gehäusegröße: 480 x 185 mm, Farbe: Schwarz Celluloid
Gewicht (ohne Koffer): 10,8 kg mit Koffer **DM 2050.—**

MAESTRO-Modelie III und IV nur mit flachem Griff lieferbar

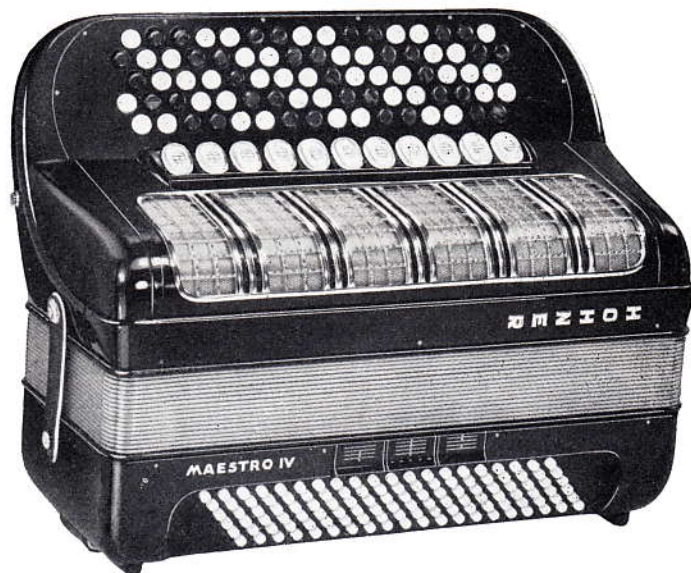

Dazu die passenden Schulen:

Neue Knopfgriff-Akkordeon-Schule, B-Griff
48-120 Bässe v. Rudolf Würthner Best.-Nr. 0/130/017 **DM 14.—**

Neue Knopfgriff-Akkordeon-Schule, C-Griff
48-120 Bässe v. Rudolf Würthner Best.-Nr. 0/130/018 **DM 14.—**

Die Knopfgriff-Akkordeon-Fibel, Band I
von Hans-Joachim Wernecke und Hans Lüders
Ausgabe für B-Griff Best.-Nr. 0/130/011 **DM 11.—**

Die Knopfgriff-Akkordeon-Fibel, Band II
Ausgabe für C-Griff Best.-Nr. 0/130/012 **DM 11.—**

HOHNER - Knopfgriff - Akkordeons



Artiste IV N

HOHNER - Morino-Artiste IV N

87 Diskanttasten in 5 Reihen, vierchörig, Oktavstimmung, 120 Baßtasten, 9 Diskant-Kombinationsregister mit 8 Klangfarben, 3 Spezial-Baßregister

Tonumfang im Diskant: C-Griff A - cis''''
B-Griff B - d''''

Gefütterte Ledergarnitur, Instrumentengröße: 425 x 235 mm, schwarz Celluloid, Gewicht ohne Koffer: 15,5 kg
mit Koffer **DM 3250.—**

HOHNER - Morino-Artiste VI N

Gleiche Ausführung wie HOHNER-Morino-Artiste IV N jedoch Doppeloktavstimmung, 11 Diskantregister, mit Koffer

DM 3450.—



HOHNER - Morino-Artiste XI N

92 Diskanttasten, 120 Baßtasten, fünfchörig, Doppeloktav-Stimmung, 11 Diskant-Kombinationsregister mit 11 Klangfarben und 2 Diskant-Schieberegister, 5 Baßregister, Bässe 4 x 6-fach, Akkorde 6 x 12-fach

Tonumfang im Diskant: B-Griff B - f''''
C-Griff A - e''''

Größe: 480 x 235 mm, Gewicht: 16 kg

Gehäusefarbe: schwarz Celluloid mit Koffer

DM 4900.—



HOHNER - Morino-Artiste X N

92 Diskanttasten, 185 Baßtasten (58 Bariton-Bässe in 3 Reihen, zweichörig), fünfchörig, Doppeloktav-Stimmung, 11 Diskant-Kombinationsregister mit 11 Klangfarben und 2 Diskant-Schieberegister 3 Baß-Kippregister + 1 Schieberegister

Tonumfang im Diskant: B-Griff: B - f''''
C-Griff: A - e''''

Größe 480 x 235 mm, Gewicht: 16 kg (ohne Koffer)

Bässe 4 x 6 fach, Akkorde 6 x 12 fach

Gehäusefarbe: schwarz Celluloid, mit Koffer **DM 5250.—**

Die Artiste-Modelle sind mit flachem oder gestaffeltem Griff lieferbar.

HOHNER - Akkordeons

HOHNER - Piccoletta

26 Diskanttasten, 12 Baßtasten, einchörig, Tonumfang im Diskant: h - c^{'''}, 6 Grundbässe und Dur-Akkorde, Größe: 300 x 135 mm, Gehäusefarbe: rot Perloid, Gewicht: 2,2 kg netto, in farbigem Karton
Tragtasche aus Plasticmaterial

DM 240.—
DM 18.—



HOHNER - Starlet 40

26 Pianotasten, 40 Baßtasten, zweichörig, Tremolostimmung, Tonumfang im Diskant: h - c^{'''}, Gehäusegröße: 310 x 170 mm, Gewicht: 4,2 kg, Gehäuse weinrot und goldfarbenes Diskantverdeck, mit Formkoffer

DM 345.—

Schutzrechte angemeldet



HOHNER - Student IV

26 Diskanttasten, 40 Baßtasten, zweichörig, Tremolostimmung, Tonumfang: h - c^{'''}, 3 Diskantregistertasten (2 x 1 + 1), Gehäusegröße: 315 x 180 mm, Gewicht: 4,5 kg, Gehäusefarbe: rot Perloid mit Formkoffer

DM 445.—

HOHNER - Student V

26 Diskanttasten, 48 Baßtasten, zweichörig, Tremolostimmung, 3 Diskant-Registertasten (2 x 1 + 1), Tonumfang im Diskant: h - c^{'''}, Größe: 315 x 180 mm, Gewicht: 4,7 kg, mit Formkoffer

DM 560.—

Gehäusefarbe: rot Perloid



HOHNER - Concerto II

34 Diskanttasten, 72 Baßtasten, zweichörig, Tremolostimmung, 3 Diskant-Registertasten (2 x 1 + 1), Tonumfang im Diskant: g - e^{'''}, Größe: 394 x 185 mm, Gewicht: 6,3 kg, mit Formkoffer

DM 760.—

HOHNER - Concerto III

gleiche Ausführung wie Concerto II, jedoch dreichörig, Oktavstimmung, 5 Diskant-Register mit 5 Klangfarben: Violine (Tremolo), Bandoneon, TUTTI, Fagott, Flöte, 2 Baß-Register mit zwei Klangfarben, Tonumfang im Diskant: (G) g - e^{'''}, Gewicht: ca. 7,3 kg, mit Formkoffer
Gehäusefarben
für Concerto-Modelle: schwarz Celluloid und rot Perloid

DM 950.—





Verdi II

HOHNER - Verdi II

37 Diskanttasten, 96 Baßtasten, dreichörig, Oktavstimmung, 7 Diskant-Registertasten mit 5 Klangfarben (2x2+2+1), 1 General-Register im Griffstab, 3 Baßregister, Größe: 440 x 185 mm, Gewicht ca. 9 kg, Tonumfang im Diskant (F) f - f''' drei komplette Oktaven **DM 1220.—**
Gehäusefarben: schwarz Celluloid und rot Perloid

HOHNER - Verdi III

41 Diskanttasten, 120 Baßtasten, dreichörig, Oktavstimmung, 7 Diskant-Registertasten mit 5 Klangfarben (2x2+2+1), 1 General-Register im Griffstab, 3 Baßregister, Größe: 480 x 185 mm, Gewicht ca. 10 kg, Tonumfang im Diskant (F) f - a''' Gehäusefarbe: Schwarz Celluloid **DM 1340.—**

HOHNER - Verdi V

41 Diskanttasten, 120 Baßtasten, vierhörig, Oktavstimmung, 11 Diskantregistertasten (2 x 4 + 3), 1 Generalregister im Griffstab, 6 Baßregister, Größe: 480 x 195 mm, Gewicht: ca. 11 kg, Tonumfang im Diskant (F) f - a''' Gehäusefarbe: Schwarz Celluloid **DM 1600.—**
Jedes Instrument ist mit einem stabilen Formkoffer ausgestattet HOHNER-Verdi V kann auf Wunsch auch in „Musette“-Stimmung geliefert werden; ohne Mehrpreis.



HOHNER - Resonator 10

Neuartige Klangwirkungen durch Einbau eines Cassottos und eines Resonators. — Die Klangfarben wirken gedeckt oder offen, je nach Wahl der 10+1 Diskant-Kombi-Register.

41 Pianotasten normaler Breite, Tonumfang: F - a''', 10+1 Diskant-Kombi-Register
16', 8', 8' und „R“ (Resonator), 16', 8', 8' und „C“ (Cassotto)
120 Baßtasten — 3 Baßregister

Größe: 480 x 185 mm

Gehäuse: schwarz Celluloid - Gewicht: 10,9 kg

mit Formkoffer

DM 1980.—

Dazu die passenden Schulen:

Best.-Nr. 0/130/030 Wie spiele ich Akkordeon?
von Beck-Herold **DM 10.—**

Best.-Nr. 0/130/020 Neues Unterrichtswerk für Piano-
Akkordeon, 24—120 Bässe,
von Hugo Herrmann **DM 14.—**

Best.-Nr. 0/130/001 Akkordeon-Fibel Band I
von Hans Lüders **DM 10.—**

Best.-Nr. 0/130/002 Akkordeon-Fibel Band II
von Hans Lüders **DM 10.—**

HOHNER - Akkordeons

HOHNER - Morino - die große Weltklasse

HOHNER - Morino IV N

41 Diskanttasten, 120 Baßtasten, vierchörig, **Doppeloktav-Stimmung**, mit **Cassotto**, 11 Diskant-Register mit 11 Klangfarben, 5 Baßregister,
Größe: 480 x 190 mm, Tonumfang im Diskant (F) f - a''' (a'''),
Gewicht: ca. 12,4 kg, mit Koffer **DM 2990.—**

HOHNER - Morino V N

41 Diskanttasten, 120 Baßtasten, **fünfhörig**, **Doppeloktav-Stimmung**, mit **Cassotto**, 11 Diskant-Register mit 11 Klangfarben, 5 Baßregister,
Größe: 480 x 215 mm, Tonumfang im Diskant (F) f - a''' (a'''),
Gewicht: ca. 13,3 kg, mit Koffer **DM 3800.—**



Morino V N

HOHNER - Morino VI N - Das Instrument der Welt-Elite

45 Diskanttasten, 185 Baßtasten (davon 58 Bariton-Bässe in drei Reihen, zweichörig), **fünfhörig**, **Doppeloktav-Stimmung** mit **Cassotto**, 11 Diskant-Kombinations-Register + 1 Kinn-General-Register sowie 2 Schiebe-Register mit Doppelschaltung, 3 Baß-Kipp-Register, 2 Baß-Schiebe-Register,
Tonumfang im Diskant (E) e - c'''' (c'''''), Größe: 480 x 235 mm,
Gewicht: ca. 16 kg, mit Koffer **DM 4600.—**

Gehäusefarbe der Morino-Modelle: schwarz Celluloid



HOHNER - Basso

Das musikalische Fundament des guten Akkordeon-Orchesters!
34 Diskanttasten, zweichörig, Oktav-Stimmung, Tonumfang C - a
Größe: 480 x 270 mm, mit solidem Sperrholzkoffer
Preis auf Anfrage

Spielanleitung für die HOHNER-Baß-Instrumente

Best.-Nr. 0/130/024

DM 6.—



Die HOHNER-Lucia die durch die vollendete Konstruktion alle Erwartungen erfüllt,

Einzel herausnehmbare Diskanttasten - Leichte Demontierbarkeit
des ganzen Instrumentes - Verblüffende Klangfülle - Leichteste
Tonansprache - Geräuschlose Register

HOHNER - Lucia IV P

37 Diskanttasten, 96 Baßtasten, vierchörig, **Doppeloktav-Stimmung**,
9 Diskant-Register mit 9 verschiedenen Klangfarben: Piccolo,
Flöte, Fagott, Bandoneon, TUTTI, Violine (Tremolo), Engl. Horn
(Doppeloktav), Cello, Oboe, 3 Baß-Register
Tonumfang (F) f-f'' (f'''), mit stabilem Formkoffer
Gehäusefarbe: schwarz Hochglanz, Größe: 440 x 175 mm
Nettogewicht: ca. 9 kg DM 1380.—

HOHNER-Pirola - Das bezaubernde Instrument für Damen

HOHNER - Pirola IV P

41 Diskanttasten, 120 Baßtasten, vierchörig, **Doppeloktav-Stim-**
mung, 9 Diskant-Register, 9 Klangfarben: Piccolo, Flöte, Fagott,
Bandoneon, TUTTI, Violine (Tremolo), Engl. Horn (Doppeloktav),
Cello, Oboe, 3 Baß-Register, Tonumfang: (F) f-a''' (a'''),
mit Formkoffer DM 1560.—

Gehäusegröße: 440 x 175 mm
Gehäusefarbe: schwarz Hochglanz
Nettogewicht: 8,5 kg

HOHNER - Atlantic-Akkordeons

Beliebter Ton · Moderne Konstruktion

HOHNER - Atlantic IV N - Musette

41 Diskanttasten, 120 Baßtasten, vierchörig, Oktav-Stimmung, französische Musette-Stimmung, 11 Diskant-Registertasten mit 7 Klangfarben, 1 General-Register im Griff, 3 Baß-Register, Größe: 480 x 185 mm, Tonumfang (F) f-a''', Gewicht: ca. 11 kg, Ledergarnitur, mit Formkoffer DM 1840.—
Gehäusefarbe: schwarz Hochglanz



HOHNER - Atlantic IV N de Luxe

41 Diskanttasten, 120 Baßtasten, vierchörig, **Doppeloktav-Stimmung**, 11 klingende Diskant-Register, 1 General-Register im Griff, Tonumfang (F) f-a''' (a'''), 3 Baß-Register, Größe: 480 x 185 mm, herausnehmbare Resonanzhaube, Gewicht: ca. 11 kg, Ledergarnitur, mit Formkoffer DM 1890.—
Gehäusefarbe: schwarz Hochglanz



HOHNER - Imperator V

41 Diskanttasten, 120 Baßtasten, fünfchörig, **Doppeloktav-Stimmung**, 21 Kombinations-Register, 1 General-Register als TUTTI im Griffstab, 22 Klangfarben im Diskant, 7 Baß-Register, Tonumfang (F) f-a''' (a'''), Samrückwand, gefütterte Form-Tragriemen, Größe: 480 x 220 mm, Gewicht: ca. 13 kg, auch in „Musette“-Stimmung lieferbar, ohne Aufschlag. Gehäusefarbe: schwarz Hochglanz.

Mit Formkoffer

DM 3250.—



HOHNER - Melodie - Bass - Akkordeons



Tonumfang der Baßseite

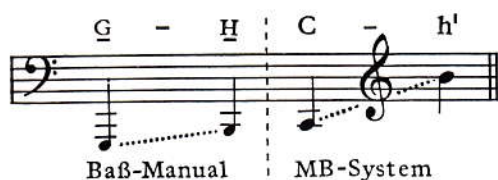

HOHNER - Melodie-Baß-Akkordeons

Mit Melodie-Baß-Akkordeons bezeichnet man — im Gegensatz zu dem bisher üblichen Baß- und Akkordwerk — eine in Standard-Akkordeons eingebaute, chromatisch durchlaufende Tonfolge im Baßteil des Instrumentes. Bei den Melodie-Baß-Akkordeons der Serie Polyphonic 300 und 400 ist durch einen in üblicher Art bedienbaren Registerdrücker der Baßteil sowohl auf Einzelton-Baßspiel als auch auf Akkordspiel umstellbar. Die Tonfolge beim Melodie-Baß-System ist chromatisch. Auf der Baßseite kann ein- und mehrstimmig gespielt werden. Über den normalen Melodie-Baß-System-Tonumfang hinaus können in der tiefen Lage beim Überwechseln zu den Terz- und Grundbässen Tonfolgen bis in die Contra-Oktave erreicht werden.

HOHNER - POLYPHONIC 300

34 Pianotasten g — e, dreichörig, Oktavstimmung, fünf Diskant-Kombiregister, 72 Baßtasten, 3 Baßregister, Gehäuse schwarz Celluloid, Größe 394 x 185 mm, Gewicht: 7,3 kg, Formkoffer
DM 1550.—



HOHNER - POLYPHONIC 400

41 Pianotasten f — a, vierchörig, DOPPELOKTAV-Stimmung, 11 Diskant-Kombiregister, 1 Generalregister im Diskantgriff, 120 Baßtasten, 5 Baßregister, Gehäuse schwarz Celluloid, Größe: 480 x 185 mm, Gewicht: 9,5 kg, Formkoffer DM 2240.—

Tonumfang der Baßseite

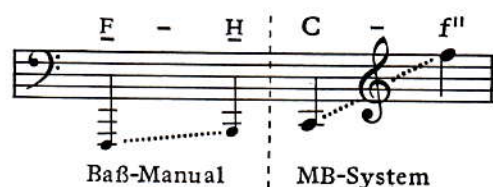

Dazu die passende Schule:

Das Spiel auf dem Melodiebaß-Manual
in C-Griff-Anordnung 0/130/021

DM 10.—



HOHNER - Starlet FB

Ein Anfänger-Instrument mit Melodie-Bässen, 26 Pianotasten, 32 Baßtasten einzeltönig — einchörig, Tonumfang im Diskant: h - c¹¹, Tonumfang im Baß: C-Griff = F - c¹¹ chromatisch durchlaufend Größe: 310 x 170 mm, Gewicht: 3,7 kg, Gehäuse weinrot und goldfarbenes Diskantverdeck, mit Formkoffer DM 400.—

Schutzrechte angemeldet

HOHNER - Organa-Instrumente

HOHNER - Organa 12

Ein tragbares Kofferinstrument mit großer Klangfülle
Leichte Tonansprache

49 Pianotasten, Tonumfang C - c''' - 4 Oktaven - einchörig - Resonanzkasten für besonders schönen Klang - dynamisch regelbar durch Handschweller - elektr. Windgebläse - Netzspannung 220 V Wechselstrom - Netzschalter und Netzkabel mit Geräte- und Netz-Stecker.

Größe: 77 x 33 x 14,3 cm - Gewicht: 9,760 kg **DM 580.—**



HOHNER - Organa 249

49 Pianotasten, normale Breite, Tonumfang: C - c''' (c''''')
2 Chöre: Grundreihe 8' und hohe Oktave 4'
2 Register, 3 Klangfarben

Lautstärkeregelung mit Knieschweller, der gleichzeitig das elektr. Windgebläse ein- und ausschaltet.

Resonanzkasten für besonders schönen Klang

Nichtrostende Stimmzungen

Netzspannung 220 V

Holzgehäuse mit Nußbaumstruktur, seidenmatt

Größe: 89 x 41,5 x 21,5 cm - Gewicht: 25 kg

4 Einschraubbeine, 60 cm hoch

DM 920.—



Modernes Heiminstrument

HOHNER - Organa 354

54 Pianotasten normaler Breite, Tonumfang C—f'''
dreichörig, Doppeloktavstimmung

Register: 8', 4', 2', Sordino, Vibrato und Dämpfer für 8', zusätzliche Lautstärkeregelung durch Aufstelldeckel

Dynamikregelung durch Knieschweller

Spannungswähler für 110/130/220/240 V Wechselstrom

V-Beine abschraubbar

Gehäuse: Nußbaum-Struktur

Größe: Länge 95 cm, Höhe 82 cm, Tiefe 38 cm

Beinfreiheit des Spielers 60 cm

Gewicht: 25 kg netto

DM 1390.—

Dazu die passende Schule:

Neue Organa-Schule

Best.-Nr. 0/141/200

DM 7.50



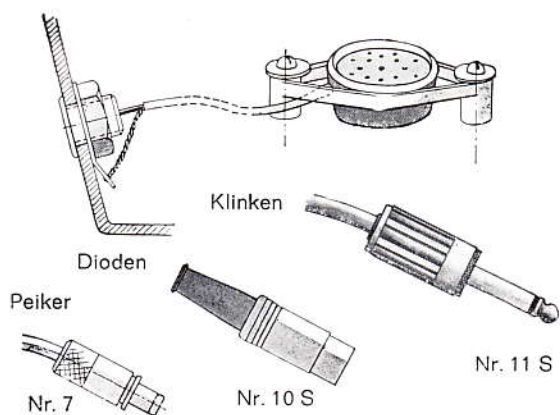

HOHNER-Akkordeon-Micro

Das HOHNER-Akkordeon-Micro kann in jedes gute Akkordeon eingebaut werden.

Dabei können folgende Steckerarten geliefert werden *):

Nr. 6 Klinken-Peiker-Stecker

Nr. 7 Dioden-Peiker-Stecker

Preis einschließlich 3 m Kabel

DM 67.—

Einbaukosten netto

DM 18.—

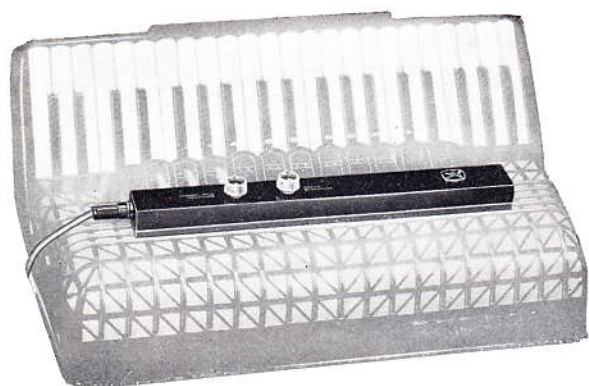

HOHNER-Micro A 2

Zur Verstärkung der Diskanttöne. Regler für Lautstärke und Klangfarbe. Dieses Aufsatzmikrofon kann leicht auf das Diskant-Verdeck aufgeschraubt werden.

Die Lieferung erfolgt mit Anschlußkabel in Karton.

Farben: schwarz oder gold eloxiert *)

DM 105.—

Nr. 10 S Dioden-Klinken-Stecker

Nr. 11 S Klinken-Klinken-Stecker

Auch geeignet für die Verstärkung der Organa-Instrumente.



HOHNER - Aufsetz-Micro

für HOHNER - Melodica-Instrumente

Die Verwendung der Aufsetzmikrofone erweitert den Wirkungsbereich der Melodica-Instrumente in solistischer und orchestraler Hinsicht ganz wesentlich. In Verbindung mit einer Verstärkeranlage läßt sich mit ihnen nicht nur das Klangvolumen dieser Instrumente steigern, sondern es werden auch zusätzliche Klangeffekte ermöglicht.*)

Nr. 9914 HOHNER-Mikrofon melodica-piano 26 u. 27 DM 85.—

Nr. 9916 HOHNER-Mikrofon melodica-piano 36 DM 150.—

*) Bei Bestellung von Micros bitten wir um Angabe der gewünschten Steckerart am Anschlußkabel zum Verstärker.



HOHNER - Music-Studio

Das HOHNER-Music-Studio ist ein Zusatzgerät für den Gruppenunterricht an elektronischen Musikinstrumenten. Es sind 8 Diodenbuchsen für den Anschluß von 8 Schülerinstrumenten und eine Buchse für das Lehrer-Instrument vorhanden. Mit den 8 Wippen kann der Lehrer auf „Hören“ oder auf jeden einzelnen Teilnehmer umschalten. Mit Hilfe des eingebauten Micros kann der Lehrer durch Betätigen der Wippe „Hören“ / „Vorspielen / Sprechen“ jeden einzelnen Teilnehmer abhören oder mit ihm sprechen. Zwei Drehknöpfe dienen zur Lautstärkeregelung Micro und Instrument. Es können alle elektronischen und mech.-elektr. Musikinstrumente mit Kopfhöreranschluß angeschlossen werden. Preis auf Anfrage.

HOHNER - Koffer - Verstärker

Kingstar 20

Mit dem handlichen 20-Watt-Verstärker, besonders für Saiteninstrumente geeignet, haben Sie gute Chancen im Markt. Der "Kingstar 20" verfügt über Vibrato und Hall. Der Fernbedienungsschalter ist fest angeschlossen und kann für den Transport zusammen mit dem fest angeschlossenen Netzkabel in einem Fach in der Rückseite untergebracht werden.

Leistungsdaten:

Universell verwendbarer Kofferverstärker

2 Kanäle, 4 Klinkenbuchsen 100 mV, Vibrato, Hall,
fest angeschlossener Fernbedienungsschalter, Spannungswähler
Leistung: ca. 20 Watt

Abmessungen: 68 cm breit, 52 cm hoch, 25 cm tief

Gewicht: 23,5 kg

DM 720.—



Frequenzgänge:

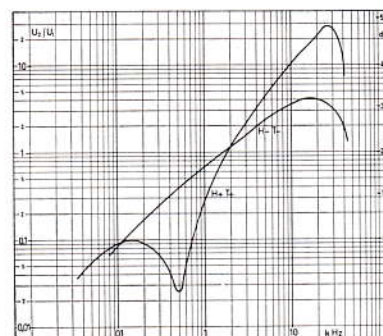

I und II
H+ Höhenregler links
T+ Tiefenregler links

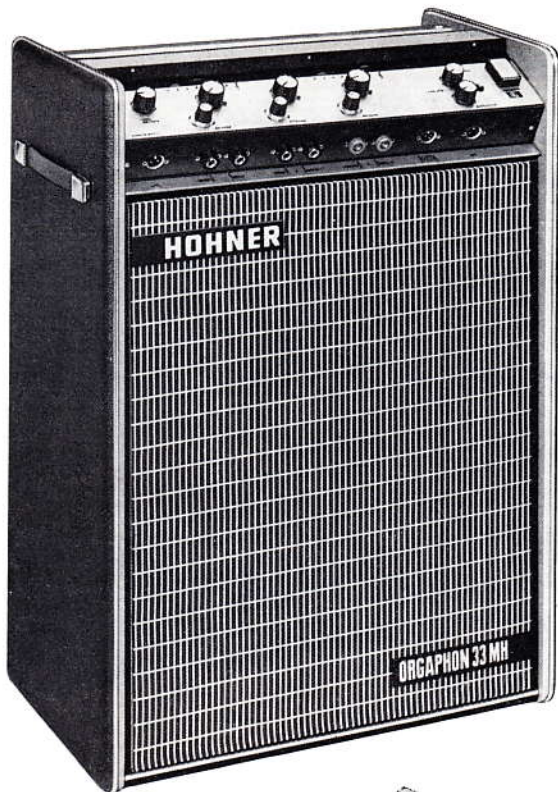

HOHNER - Orgaphon 33

Peak Music Power 45 Watt

Dauerleistung 35 Watt

d. h. Ausgangsspannung 24/12 Volt

an Ausgangswiderstand 16/4 Ohm

Klirrfaktor bezogen auf 1 kHz kleiner als 1 %

Speziallautsprecher (Special Design) 300 mm ϕ

Mischpultteil

4 Eingangskanäle mit extrem verschiedener Charakteristik
Kanäle I bis III getrennt regelbar in Lautstärke und Ton (Höhen- und Tiefenregelung) und je 2 Eingangsbuchsen

Eingänge I u. I a: Höhen bevorzugt
Baß- und Höhenregler,
mit Vibrato n. Tempo (Frequenz) und
Amplitude einstellbar, getrennt zuschaltbar

Eingänge II u. III: Gemeinsamer Höhen- und Tiefenregler

Eingänge II u. II a: Tiefen bevorzugt

Eingänge III u. III a: Hi-Fi mit Zugschalter für american sound

Kanal IV: für Tonbandgeräte (für Aufnahme und
Wiedergabe, jeweils einstellbar).

Mit Ausnahme der Eingänge III und III a (rote Buchsen), die sowohl hochohmig (1 - 2) 3poliger Klinkenstecker halb eingesteckt, als auch niederohmig (1 - 3) 3poliger Klinkenstecker ganz eingesteckt angeschlossen werden können, sind die Eingänge hochohmig und bei Zwischenschaltung eines Kabelübertragers 1:15 oder 1:25 auch für niederohmige Mikrofone (200 Ohm) zu verwenden.

Verbindungskabel mit 3poligem Klinkenstecker lieferbar.

Halleinrichtung für Kanäle I, II und III getrennt einstellbar

Gemeinsamer Hall-Ausgangsregler und Anschlußmöglichkeit für Fernbedienungsschalter

Effektschalter für Hall und Vibrato: Hallkanal und Kanal I jeweils getrennt mit und ohne Vibrato, zuschaltbar durch Zugschalter

Vibrato-Auge *)

Anschlußmöglichkeiten für Fernbedienungsschalter für Vibrato und Hall

Endstufe

2 Ausgänge (Klinkenbuchsen) zum Anschluß zusätzlicher Lautsprecher

Impedanz umschaltbar 16/4 Ohm

empfohlener Zusatzauslautsprecher Box B 600

Röhrenbestückung

2 x PL 84, 1 x ECC 808, 1 x ECL 86, 1 x ECC 83, 7 Transistoren insgesamt 15 Funktionen, dazu 5 Si-Dioden

Bereitschaftsschalter, Spannungswähler

Abmessungen: 70 x 50 x 27/28 cm - Gewicht: 25 kg **DM 1200,—**

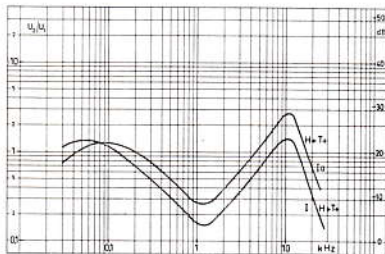

I und Ia
Gitarre

T₊ Tiefenregler rechts

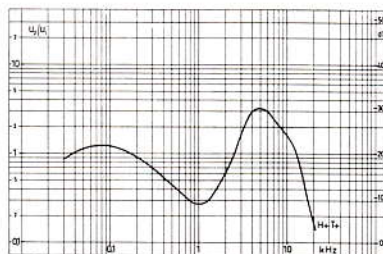

II und II a
Baß

T₋ Tiefenregler links

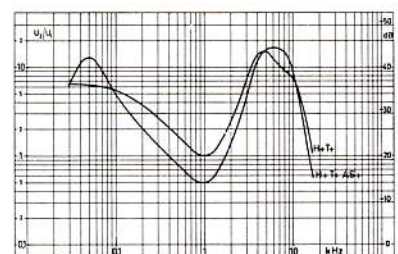

III und III a

Hi-Fi mit „american sound“

H₊ Höhenregler rechts

H₋ Höhenregler links

Technische Änderungen vorbehalten!

Frequenzgänge für Orgaphon 33 MH

*) Schutzrechte angemeldet

HOHNER-Koffer-Verstärker

HOHNER - Orgaphon 55

Zweikanal-Hochleistungsverstärker in Studio-Technik mit Halleinrichtung. 2 Speziallautsprecher (special design)

Peak music power 70 Watt

bei Dauerleistung 50 Watt, d. h. Ausgangsspannung 28/14 Volt an Ausgangswiderstand 16/4 Ohm

Klirrfaktor, bezogen auf 1 kHz, kleiner als 1 %

Mischpultteil: 2 Eingangskanäle, getrennt regelbar in Lautstärke und Ton (Höhen- und Tiefenregelung).

Insgesamt 4 Anschlußmöglichkeiten (Klinkenbuchsen).

I und Ia (10 mV/10 mV): Baßgitarre, Akkordeon (Baß) oder Clavinet, Pianet, Symphonic (Höhen).

II und IIa (15mV/15 mV): universelle HiFi-Eingänge mit getrennter Höhen- und Tiefenregelung, mit Vibrato nach Tempo (Frequenz) und Amplitude einstellbar, durch Zugschalter zuschaltbar, Vibrato-Auge. Anschlußmöglichkeit für einen Fernbedienungsschalter sowohl für Vibrato als auch für Präsenzregler.

Buchse II: hochohmig (Klinkenstecker halb eingesteckt) elektronische Musikinstrumente oder niederohmig für dynamische Mikrophone (3poliger Klinkenstecker ganz eingesteckt); niederohmige Mikrophone an Buchse IIa über Kabelübertrager 1:15 oder 1:25 anschließen!

Verbindungskabel mit 3poligem Klinkenstecker lieferbar.

Halleinrichtung für 2 Kanäle getrennt einstellbar.

Gemeinsamer Hall-Ausgangsregler und Anschlußmöglichkeit für Fernbedienungsschalter.

Effektschalter für Hall und Vibrato:
Hallkanal und Kanal II jeweils getrennt mit und ohne Vibrato, zuschaltbar durch Zugschalter.

Endstufe:

2 Klinkenbuchsen, Impedanz wählbar 15/3 Ohm, zum Anschluß zusätzlicher Lautsprecher.

Empfohlene Zusatzlautsprecher: z. B. Box B 600
Leslie Box 16

Leistungsaufnahme: Bereitschaft ca. 30 Watt
Leerlauf ca. 60 Watt
Vollaussteuerung ca. 120 Watt

Bestückung:

Röhren: 1 x ECC 808, 1 x ECC 83, 2 x PL 84, 1 x ECL 86
Halbleiter: 7 Transistoren BC 109 C, insgesamt 15 Verstärkerfunktionen, dazu 5 Si-Dioden.

Spannungswähler - Kabelfach

Größe: 70 x 50 x 27/24 cm

Bereitschaftsschalter beachten!

Gewicht: 33,2 kg **DM 1650.—**

Fernbedienungsschalter mit Kabel **DM 25.—**

zur Unterbrechung des Vibratos oder des Halls

Technische Änderungen vorbehalten!

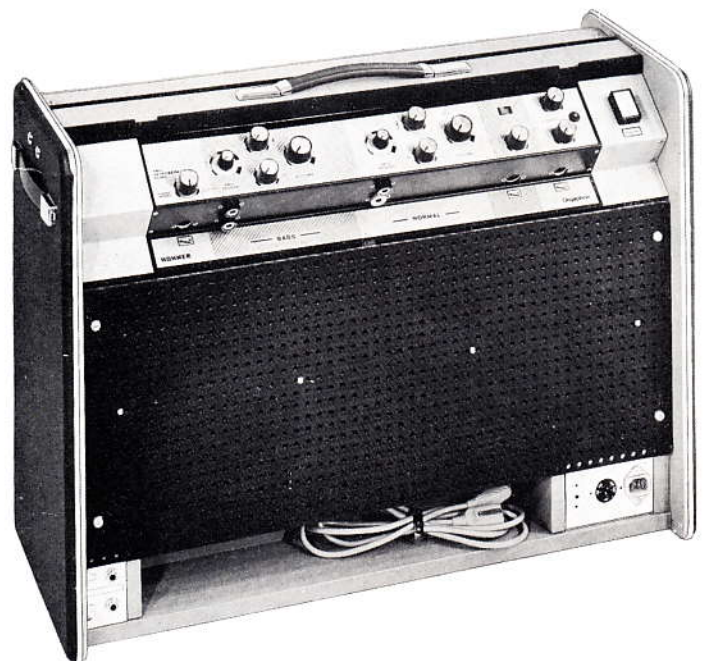

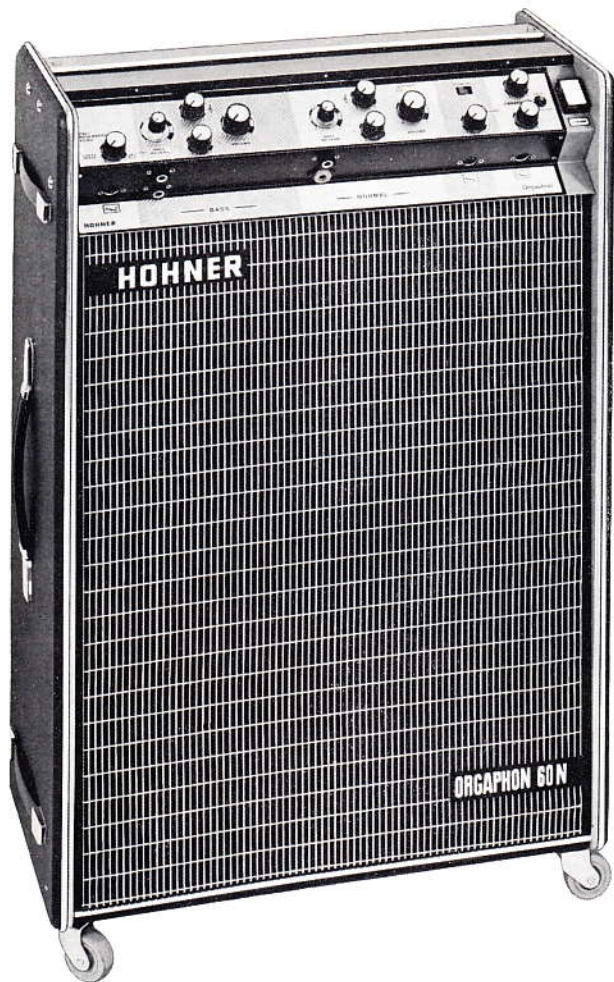

Frequenzgänge Orgaphon 55/60 N

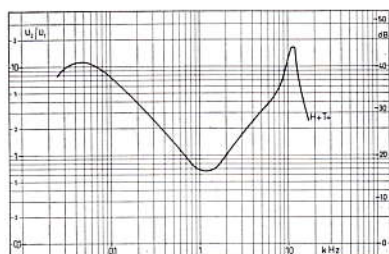

Kanal I/Ia

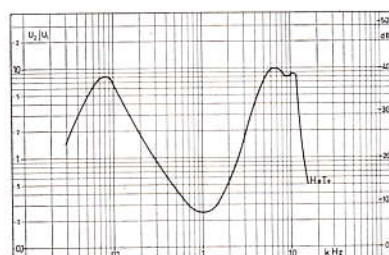

Kanal II/Ila

H + Höhenregler rechts

T + Tiefenregler rechts

HOHNER - Orgaphon 60 N

Zweikanal-Hochleistungsverstärker in Studio-Technik mit Hall-einrichtung, 2 Speziallautsprecher (special design)

Peak music power 80 Watt

bei Dauerleistung 60 Watt, d. h. Ausgangsspannung 28/14 Volt an Ausgangswiderstand 12/3 Ohm, Klirrfaktor, bezogen auf 1 kHz, kleiner als 1 %.

Mischpultteil: 2 Eingangskanäle, getrennt regelbar in Lautstärke und Ton (Höhen- und Tiefenregelung).

Insgesamt 4 Anschlußmöglichkeiten (Klinkenbuchsen)

I und Ia (10 mV/100 mV): Baßgitarre, Akkordeon (Baß) oder Clavinet, Pianet, Symphonic (Höhen)

II und Ila (15 mV/100 mV): universelle HiFi-Eingänge mit getrennter Höhen- und Tiefenregelung, mit Vibrato nach Tempo (Frequenz) und Amplitude einstellbar, durch Zugschalter zuschaltbar.

Vibrato-Auge. Anschlußmöglichkeit für einen Fernbedienungsschalter für Vibrato und Präsenzregler.

Buchse II: hochohmig (3poliger Klinkenstecker halb eingesteckt) elektronische Musikinstrumente oder niederohmig für dynamische Mikrofone (Klinkenstecker ganz eingesteckt); niederohmige Mikrofone an Buchse Ila über Kabelübertrager 1:15 oder 1:25 anschließbar!

Verbindungskabel mit 3poligem Klinkenstecker lieferbar. Halleinrichtung für 2 Kanäle getrennt einstellbar.

Gemeinsamer Hall-Ausgangsregler und Anschlußmöglichkeit für Fernbedienungsschalter.

Effektschalter für Hall und Vibrato:

Hallkanal und Kanal II jeweils getrennt mit und ohne Vibrato, zuschaltbar durch Zugschalter.

Endstufe:

2 Klinkenbuchsen, Impedanz wählbar, 10/2,5 Ohm zum Anschluß zusätzlicher Lautsprecher.

Empfohlene Zusatzlautsprecher:

Box B 600, Tonsäule OTS 100/130

Leslie Box 16

Leistungsaufnahme: Bereitschaft ca. 30 Watt

Leerlauf ca. 60 Watt

Vollaussteuerung ca. 120 Watt

Bestückung:

Röhren: 1 x ECC 808, 1 x ECC 83, 2 x PL 84, 1 x ECL 86, Halbleiter: 7 Transistoren BC 109 C, insgesamt 15 Verstärkerfunktionen, dazu 5 Si-Dioden.

Spannungswähler — Bereitschaftsschalter beachten!

Kabelfach. Für Rollen vorbereitet.

Größe: 81 x 58 x 28/26 cm

Gewicht: 33 kg

1 Satz Rollen (4 Stück)

DM 1750.—

DM 30.—

Technische Änderungen vorbehalten!

Universeller Hochleistungsverstärker in Super-Reverb-Technik

HOHNER - Orgaphon SR 62

Kofferverstärker neuer Bauform

4 Spezial-Lautsprecher (special design)

Völlig neues Hallprinzip*) und weiter entwickelte Spezialschaltung für Spiralfederaggregat

Nachhalldauer einstellbar zwischen einem kürzesten - bei elektronischen Musikinstrumenten, wie HOHNER-Symphonic usw. - und einem längsten Wert - bei Gesang.

Peak music power 80 Watt — Bei Dauerleistung 60 Watt

d. h. Ausgangsspannung 22/11 Volt

an Ausgangswiderstand 8/2 Ohm

Klirrfaktor, bezogen auf 1 kHz, kleiner als 1%

Mischpultteil:

5 Eingangskanäle, Kanäle I-IV getrennt regelbar in Lautstärke und Ton (Höhen- u. Tiefenregelung) und je zwei Eingangsbuchsen

Eingänge I und II:

Baß- und Höhenregler, mit VIBRATO nach Tempo (Frequenz) und Amplitude einstellbar, getrennt zuschaltbar - **Vibrato-Auge***)

Anschlußmöglichkeit für einen Fernbedienungsschalter

I und Ia (15/15 mV): Höhen bevorzugt

II und IIa (150/20 mV): Tiefen bevorzugt

Eingänge III und IV (25/25 mV):

Hi-Fi, gemeinsamer Höhen- und Tiefenregler ± 40 dB

getrennte „american-sound“-Zugschalter, Präsenzregler

Halleinrichtung für 4 Kanäle getrennt regelbar

Gemeinsamer Hall-Ausgangsregler und Anschlußmöglichkeit für Fernbedienungsschalter

Effektschalter für Hall und Vibrato:

Hallkanal, sowie I und II jeweils getrennt mit und ohne

Vibrato, zuschaltbar durch Zugschalter

Die Eingänge I—IV sind **hochohmig**. Bei Verwendung eines niederohmigen Mikrofons (200 Ohm) Kabelübertrager 1:15 oder 1:25 benutzen; IIIa und IVa (rote Buchse 2/25 mV) niederohmig für dynamische Mikrofone (3poliger Klinkenstecker ganz eingesteckt) und hochohmig (Klinkenstecker halb eingesteckt).

V: Tonbandgeräte (Aufnahme und Wiedergabe) jeweils getrennt einstellbar. **Insgesamt 9 Anschlußmöglichkeiten**

Alle Eingänge: Klinkenbuchsen. 3poliger Klinkenstecker lieferbar.

Endstufe: 2 Ausgänge (Klinkenbuchsen)

zum Anschluß zusätzlicher Lautsprecher, Impedanz umsteckbar

Empfohlene Zusatzlautsprecher:

Tonsäule OTS 100/130, Box B 600, Leslie Box 16

Leistungsaufnahme: Bereitschaft ca. 30 Watt

Leerlauf ca. 80 Watt, Vollaussteuerung ca. 160 Watt

Gewicht: 38,5 kg

1 Satz Rollen (4 Stück)

DM 2100.—

DM 30.—

Bestückung: Röhren 1 x ECC 808, 1 x ECC 83, 2 x EL 503,

1 x ECL 86

Halbleiter 10 x BC 109, 5 x BY 250

insgesamt 18 Funktionen

Spannungswähler - Bereitschaftsschalter beachten!

Kabelfach - Abmessungen: 81 x 58 x 26/28 cm



*) Schutzrechte angemeldet - Technische Änderungen vorbehalten!

Frequenzgänge:

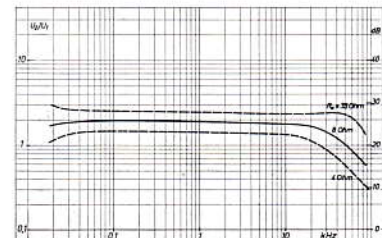

Endstufe

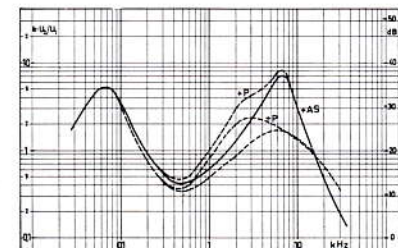

IV/IV a AS (+P)

P + Präsenzregler rechts

AS American Sound

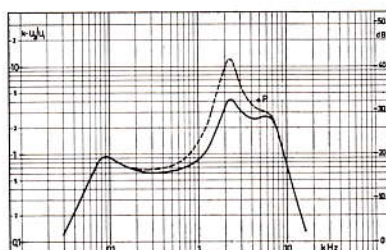

T+ Tiefenregler rechts

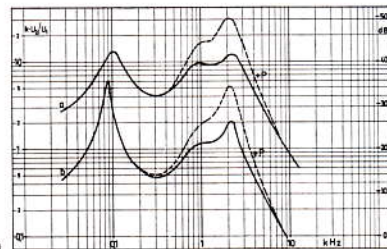

T- Tiefenregler links

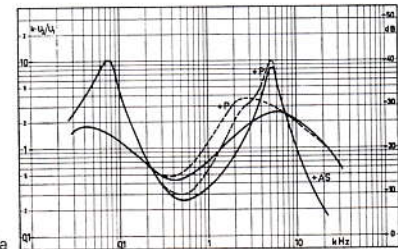

H+ Höhenregler rechts

H- Höhenregler links

HOHNER - Kassetten - Verstärker



Frequenzgänge:

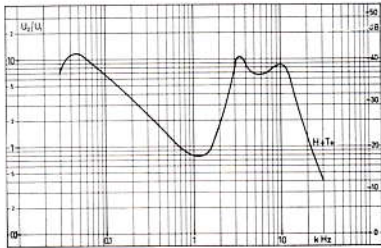

Kanal I

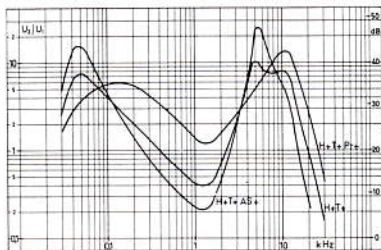

Kanal II

H + Höhenregler rechts Pr + Präsenzregler rechts
 T + Tiefenregler rechts AS = American Sound

HOHNER - Orgaphon 130

Die neue Leistungsklasse der universellen HOHNER-Verstärker in Kassettenform. Zur speziellen Verwendung für Baßinstrumente und Hi-Fi-Übertragung (ohne Hall). Optimale Kombination: HOHNER-Orgaphon-Verstärker in Verbindung mit HOHNER-Orgaphon-Tonsäule.

Zweikanal-Hochleistungsverstärker in Kassettenform

Peak music power 200 Watt. Dauerleistung 120 Watt

2 Eingangskanäle, Tiefen und Höhen getrennt regelbar.

Kanal I: Tiefen bevorzugt, breite Höhen-Anhebung, 2 Klinkenbuchsen verschiedener Empfindlichkeit, 25 mV und 100 mV, Eingangs-Impedanz größer als 200 KOhm.

Kanal II: Tiefen- und Höhenanhebung max. ca. 1:100, mit großem Abstand der Tiefen- und Höhen-Maxima, 2 Klinkenbuchsen verschiedener Empfindlichkeit, 25 mV, Eingangs-Impedanz ca. 50 KOhm, 100 mV, Eingangs-Impedanz ca. 500 KOhm.

1 Diodenbuchse: niederohmiger Eingang 2 mV, Eingangs-Impedanz ca. 1 KOhm, für dynamische Mikrofone. Die niederohmige Eingangsbuchse ist 3-polig und auch für 25 mV Eingangsempfindlichkeit mit ca. 50 KOhm Eingangs-Widerstand zu verwenden, wenn am Diodenstecker statt der Stifte 1-3 (für 200 Ohm) nur der Stift 1 (hochohmig) — 2 liegt auf 0 — angeschlossen ist.

Präsenzregler für Kanal II mit Buchse für Fernschalter. Bereitschaftsschalter.

2 Ausgangsklinkenbuchsen, Impedanz 6 bis 10 Ohm bzw. 1,5 bis 2,5 Ohm.

Bestückung: Röhren: 1 x ECC 808; 2 x PL 519

Halbleiter: 6 Transistoren BC 109, 11 Si-Dioden.

Leistungsaufnahme: Bereitschaft

Leerlauf

Vollaussteuerung

Abmessungen: 635 x 320 x 175 mm

Gewicht: 21 kg

DM 1550.—

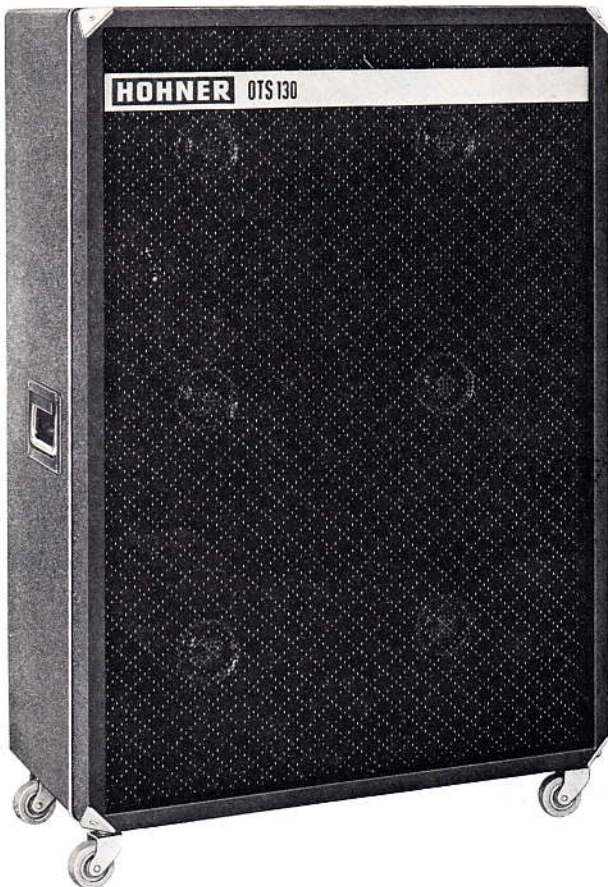

HOHNER - Orgaphon-Tonsäule OTS 130

Belastbarkeit: Dauerleistung 120 Watt

Klinkenbuchsen

Abmessungen: 63 x 32 x 96 cm (mit Rollen)

Gewicht: 31,5 kg

DM 1200.—

HOHNER - Kassetten-Verstärker



HOHNER H 600



HOHNER B 600

HOHNER - DUO 1200

2 Kanäle mit extrem verschiedener Charakteristik (Frequenz) getrennte Baß- und Höhenregelung, Hall getrennt einstellbar in beiden Kanälen I und II, Vibrato zuschaltbar bei Kanal II und Hallausgang (shatter-echo), Präsenzregler für Kanal II, Frequenzbereich 30 - 20 000 Hz, 2 Ausgangskanäle mit je Peak music power 70/80 W (USA 150 W), bei 20 V an 8 Ohm, Klirrfaktor kleiner als 1 % bezogen auf 1 kHz, Störpegelabstand größer als 66 dB (bei zugedrehtem Hallausgang- und Eingangsregler)

DUO 1200

Bestückung: Röhren 1 x ECC 83, 1 x ECL 86, 2 x ECC 808, 4 x PL 84
Transistoren 12 x BC 109 C
d. h. 24 Funktionen
dazu 5 Dioden BY 250

Größe: 79 x 32 x 16 cm

Gewicht: 24,4 kg

B 600	Lautsprecherbox	H 600
	Bestückung:	
	4 Speziallautsprecher	Hochtoneinsatz
	Belastbarkeit:	
	ca. 100 W Peak music power	
	Größe: 79 x 56 x 32 cm	

Duo 1200 balance
Box B 600 — 24 kg
Box H 600 — 26,5 kg

DM 1925.—
DM 775.—
DM 925.—

Diese neue Generation der HOHNER-Kassetten-Verstärker und Lautsprecherboxen bietet mehr Leistung bei differenzierterer Auslegung von Diskant und Baß. Zwei Eingangskanäle und zwei voneinander unabhängige Endstufen mit je 70 bis 80 Watt Peak music power machen es möglich. Die Endstufen können kontinuierlich einstellbar in verschiedenem Verhältnis oder gleichwertig von jedem der beiden Eingangskanäle mit den Balance-Reglern angesteuert werden.

Linke Endstellung = nur Endstufe des linken Kanals
Rechte Endstellung = nur Endstufe des rechten Kanals
Mittelstellung = beide Endstufen gleichwertig
Zwischenstellungen = differenzierbare Diskant/Baß-Aussteuerung

Dieser Verstärker hat aber noch weitere, beachtenswerte Pluspunkte: Der zweikanalige Betrieb schließt Verzerrungen, die sonst durch gegenseitige Beeinflussung von Baß und Diskant zustande kommen, von vornherein aus. Dadurch ist eine weit bessere Aussteuerung jedes Kanals möglich. Die Leistungsausbeute eines Duo-Verstärkers mit zweimal 55 Watt Sinusleistung ist auch weit besser als bei nur einem Verstärker mit beispielsweise 110 Watt Sinusleistung. Voraussetzung für diese zweikanaligen Kassettenverstärker mit zwei getrennten bzw. selbständigen Endstufen sind natürlich auch zwei gute Lautsprecherboxen. Die beiden Modelle B 600 und H 600 sind speziell für den neuen Kassettenverstärker Hohner-Duo 1200 entwickelt worden. Sie enthalten in der Grundausstattung vier weiterentwickelte Speziallautsprecher, die mehr Leistung als seither vergleichbare Lautsprecher bringen und trotzdem ohne Störung der Resonanzeigenschaften arbeiten. Die Box H 600 verfügt zusätzlich über einen Hochtoneinsatz.



Leslie-Box 16 (Lizenz - Herstellung)

Lautsprecher-Box mit vor dem Lautsprecher eingebautem „Rotor“. Die Box enthält keine eigene Verstärkung; sie wird an einen Verstärker angeschlossen.

Der Fußschalter enthält einen Umschalter der „Rotor“-Geschwindigkeit: langsam = Cathedral-Effekt
schnell = Tremolo

sowie einen Ein- und Ausschalter der Leslie-Box, mit dem die Tonwiedergabe wahlweise über den Verstärker oder die Leslie-Box erfolgen kann.

Technische Daten:

Hochleistungs-Lautsprecher mit Permanent-Magnet,
4 Ohm Impedanz.

Die Frequenzweiche führt dem Lautsprecher die mittleren und hohen Frequenzanteile zu. Die tiefen Töne werden vom Lautsprecher des Verstärkers abgestrahlt.

220 Volt, 50 Hz Wechselstrom, max. 60 VA Leistungsaufnahme (bei schneller Drehzahl).

Abmessungen: ca. 74 x 54 x 37 cm,

Gehäuse mit Kunstleder überzogen

Gewicht: ca. 32 kg netto, 37 kg brutto

DM 1500.—

Garantie: Ein Jahr ab Verkaufstag auf Verarbeitung und Material. Diese Garantie schließt die Antriebsriemen und den Lautsprecherkonus nicht ein.



Leslie 830 mit Hall
und Vorverstärker (Pre-Amplifier)

Ein leistungsstarkes Tonkabinett in Combo-Ausführung. Die kompakte, transportable Form enthält ein verzerrungsfrei arbeitendes Verstärkersystem mit 70 Watt peak music power, eine Halleinrichtung, die in ihrer Intensität schaltbar ist, ein Rotor-system, einen vergrößerten Breitbandlautsprecher mit intensiver Baßwiedergabe. Und nicht zuletzt 3 Leslie-Einstellungen: Tremolo (schnell), Chorale (langsam) und Stop, um das Leslie beliebig zu- oder abschalten zu können. Höhe 79 cm mit Laufrollen, Breite 63 cm, Tiefe 47 cm, Gewicht ca. 39,5 kg

Pre-Amplifier

2 regelbare Eingänge, 5 Drucktasten-Schalter, Für Diskant und Baß im zweikanaligen Betrieb. Lautstärkeregelung Fußschaltung: EIN/AUS, Hall 1/2, Hall voll, Leslie langsam (Chorale), Leslie schnell (Tremolo), Leslie-Stop: Durch Abschalten von „SLOW“ (Tremolo) und „FAST“ (Chorale).

Leslie 830 mit Pre-Amplifier und Kabel

DM 3760.—

HOHNER Elektronische Musikinstrumente

HOHNER - Pianet N

Ein polyphon spielbares Tasteninstrument mit klavierähnlichem Klang, ausgezeichnetes Begleitinstrument für Singgemeinschaften und Musiziergruppen.

Die Tonwiedergabe erfolgt durch Anschluß an ein gutes Rundfunkgerät oder eine Verstärkereinrichtung. Für besonders anspruchsvolle Leistung in Bezug auf Tonvolumen vor allem in großen Räumen empfehlen wir als Verstärkergeräte die bewährten HOHNER-Organphon-Verstärker oder den Anhäng-Verstärker. Anschlußbuchse für Kopfhörer „stummes Spiel“; hierfür empfehlen wir einen niederohmigen Kopfhörer.

61 Pianotasten normaler Breite, Tonumfang: F_1-f^3 = fünf Oktaven; Tongeneratoren aus nichtrostendem Stahl mit kapazitiven Tonabnehmern, Vibratoeinrichtung, Anschlußbuchsen für Verstärker, kleiner und großer Eingangsempfindlichkeit; Holzgehäuse macoré, Beine schwarz, einfach demontierbar, leicht transportabel, Netzanschluß umschaltbar 110—130, oder 210—250 V Wechselstrom, Leistungsaufnahme ca. 10 W, eingebaute Netzsteckdose zum Anschluß des Anhäng-Verstärkers bzw. eines anderen Verstärkers.

Größe: 100 x 41 x 72 cm - Gewicht: ca. 23,4 kg

Mit Fußregler (ohne Anhäng-Verstärker)

DM 1200.—

Anhäng-Verstärker

DM 500.—

Schutzrechte im In- und Ausland angemeldet und erteilt

Kopfhörer (HD 414)

DM 68.80



HOHNER - Anhäng-Verstärker

Durch Kombination mit dem Anhäng-Verstärker wird das HOHNER-Pianet N zu einem selbständigen Musikinstrument.

Der Anhäng-Verstärker hat eine Ausgangsleistung von ca. 12 Watt und wird in die an das Instrument anzuschraubenden Gummipuffer eingehängt. Höhen- und Tiefenregelung, 2 ausgezeichnete Breitbandlautsprecher. Phono-Anschluß, Netzanschluß umschaltbar 110 oder 220 Volt Wechselstrom, Leistungsaufnahme ca. 40 Watt.

Größe: 81 x 20 x 20 cm - Gewicht: ca. 11,0 kg

DM 500.—

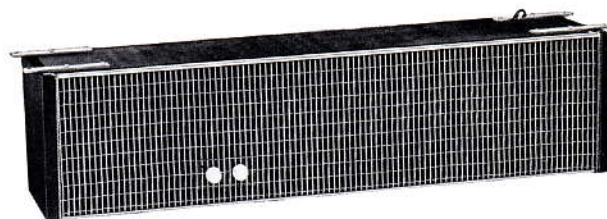

HOHNER - Combo-Pianet

Mechanisch-elektronisches Musikinstrument, das vorzugsweise als 3. Manual auf einer Orgel oder als Zusatz-Instrument in einer Band zu verwenden ist. Es ist lediglich ein Spielteil, das zur Tonwiedergabe eine geeignete Verstärkeranlage benötigt.

61 Pianotasten normaler Breite von $F_1 - f^3$

Netzanschluß: 220 V Wechselstrom

Abmessungen: 965 x 400 x 85 mm

Gewicht: 14,5 kg

DM 925.—

Dazu lieferbar:

Beingestell (Ausführung wie für Elpiano)

DM 125.—





HOHNER - Clavinet D 6

Man könnte dieses HOHNER-Musikinstrument als elektronisches Klavichord für die reisende Band bezeichnen. Die Tongestaltung ist individuell durch den Anschlag bestimmbar. Saitenschwingungen werden elektronisch abgetastet und im Instrument so vorverstärkt, daß übliche Verstärkeranlagen bzw. Wiedergabeeinrichtungen angeschlossen werden können.

Eine Transistor-Batterie speist den eingebauten Vorverstärker. Netzanschluß ist hierfür nicht erforderlich. Das Instrument ist leicht transportabel.

Außergewöhnliche Klangschönheit und Tonreinheit zeichnen das HOHNER-Clavinet D 6 besonders aus.

Es klingt zauberhaft: gitarrenartig, harfengleich, cembalo- und lautenähnlich oder wie spanische Gitarren.

Erfrischend silbrig — träumerisch weich oder aggressiv hart ... immer, wie es die Situation erfordert.

Als 3. Manual für Orgel bestens geeignet.

Technische Daten:

60 Tasten - Tonumfang $F_1 - e^3$

Abmessungen: 119 cm lang — 15 cm hoch — 38 cm tief

Gewicht: 31 kg - Beinlänge ca. 60 cm

Instrumentenbeine wahlweise kurz oder lang (im Koffer unterzubringen).

Geschmackvolle, dekorative Aufmachung.

DM 1600.—

Netzanschlußgerät (Adapter)

DM 38.50

Teleskop-Stativ

DM 56.50



HOHNER - Electra-Piano

Ein mechanisch-elektronisches Musikinstrument mit hervorragender Dynamik des Spiels, ausgezeichnete Stimmhaltigkeit, individuelle Tongestaltung, angenehmer Tastenanschlag, verblüffende Tonansprache, hervorragende Tonmodulation, zwei Pedale für die Klangbeeinflussung, Einstellung auf Zimmerlautstärke möglich.

72 Pianotasten von $F_1 - e^4$

2 Pedale: Dämpferpedal (piano), Haltepedal (forte)

4 Lautsprecher ca. 20 Watt Belastbarkeit

Kopfhörer-Anschluß für stummes Spiel

Anschlußmöglichkeit für Zweitverstärker

Einstellknopf für Grundlautstärke

Netzschalter mit Glühlampenanzeige

Gehäuse mansonia

Verschließbarer Deckel - Gewicht: 67,5 kg

Anschluß an Wechselstrom über Spannungswähler für 110/130/220/240 Volt

Abmessungen: 91 cm hoch, 118 cm lang, 45 cm tief DM 2500.—

Schutzrechte im In- und Ausland angemeldet

Elektronische Musikinstrumente

HOHNER - Elpiano

rein elektronisches Musikinstrument

Ein superleichtes Koffermodell für Profis und Amateurmusiker, die viel unterwegs sind. Im Sound der Zeit, raumsparend, leicht zu transportieren, sehr beweglich. Besonders als 3. Manual zu verwenden. Zum Schutz beim Transport steht eine gediegene Kunststofftasche zur Verfügung. Ein zusammenlegbares Beingestell ermöglicht das Aufstellen des HOHNER-Elpiano als selbständiges Instrument. Ein geeigneter Kopfhörer kann direkt an das Instrument angeschlossen werden. Bei der Verwendung im Heim steht ein speziell für das HOHNER-Elpiano entwickelter 25-Watt-Verstärker zur Verfügung, der an das Beingestell angehängt wird.

61 Pianotasten, Tonumfang: $F_1 - f^3$, Register für Piano, Cembalo, Honkie-Tonkie, Sustain. (Bei Verwendung des Dämpferpedals kann der Sustain mit dem Fuß geschaltet werden.) Mit dem Lautstärkeregler wird das Instrument ein- und ausgeschaltet.

Netzanschluß für 110 bzw. 220 V Wechselstrom. Die Stromaufnahme beträgt ca. 3 Watt.

Anschlußmöglichkeit für Verstärker, Kopfhörer und Dämpferpedal. Abmessungen: 101,4 cm lang, 29 cm tief, 9,7 cm hoch.

Gewicht: ohne Beine ca. 12 kg.

Zusätzlich lieferbar:

Dämpferpedal

Tasche für Elpiano

Beingestell

Anhängeverstärker

DM 1260.—

DM 89.—

DM 40.—

DM 125.—

DM 365.—

Als Zubehör lieferbar



HOHNER - Teleskop-Stativ

Stativ aus Vierkant-Stahlrohr, schwarz lackiert, mit verstellbarem, vernickeltem Teleskop-Einsatz. Bis 120 cm maximale Höhe einstellbar. Rändelschraube mit Bügel als Stabilisator.

1 Paar DM 56.50





HOHNER-Electronium-A

Das HOHNER-Electronium-A (System Seybold) ist ein monophones Musikinstrument. Die Töne werden elektronisch erzeugt. Die Tongestaltung, die verschiedenen Ansätze, die Artikulation sind dem Spieler individuell überlassen, wie bei den klassischen Orchesterinstrumenten.

Das Instrument besteht:

- Aus dem eigentlichen Electronium in einem Atlantic-Akkordeon-Gehäuse mit Piano-Tastatur. Gewicht (ohne Koffer) 8,6 kg
Tonumfang: f - a³, 3½ Oktaven, 41 Diskantasten. Durch Betätigung des Oktavschalters kann der Tonumfang auf 5½ Oktaven, F₁ - a⁴, erweitert werden;
- Aus dem Verstärker, der mit einem hochwertigen Lautsprecher ausgerüstet ist. Netzanschluß umschaltbar durch den Spannungswähler auf 110, 125, 150, 220 oder 240 V Wechselstrom.
Gewicht: ca. 14,7 kg

Völlig neuartig ist der **Klangfarbenwähler**. Vor der Tastatur befindet sich eine Wählerleiste mit 21 Vertiefungen. Über jeder Vertiefung ist die Bezeichnung einer Klangfarbe angebracht, z. B. Flöte, Flöte-Oktav, Oboe, usw. Den auf der Wählerleiste befindlichen napfartig geformten Läufer kann man mit der Fingerspitze hin und her schieben und dabei die gewünschte Klangfarbe einstellen.

Die Abstimmknöpfe befinden sich rechts und links vom Klangfarbenwähler, also direkt an der Tastatur. Knopf 1 stimmt die tiefen, Knopf 2 die hohen Tonlagen.

DM 2550.—



HOHNER - Bass 2

Der Kontrabaß in der Tragtasche

Ein rein elektronisches Musikinstrument in Transistor-Technik
Mit Gummifüßen und einem Stativgewinde versehen, kann er als Tischinstrument oder auf einem als Zubehör lieferbaren Stativ mit Kugelgelenk betrieben werden.

Der HOHNER-Bass ist monophon spielbar

Die Tonwiedergabe erfolgt über eine geeignete Verstärker-Anlage

Technische Daten:

30 Pianotasten normaler Breite von E₁ - a = 2½ Oktaven

3 Klangfarben — Gitarre — String — Tuba — können mit einem Tastensatz gewählt werden.

Die Abklingzeit (Percussion) ist stufenlos regelbar, wenn der Druckschalter eingeschaltet ist. Durch Ziehen an dem Schalter ist das Spielen mit Dauerton möglich.

Der Netzschalter ist mit der stufenlosen Lautstärkeregelung kombiniert.

Zum Instrument werden mitgeliefert:

Tragtasche, Verbindungskabel, Ersatzsicherung (0,16 A mittelträge). Gewicht: 4,950 kg

DM 590.—

Als Zubehör sind lieferbar:

Stativ, Kugelgelenk, Stativtasche

DM 100.—

HOHNER Elektronische Solo-Instrumente

Elektronische Orgeln in Akkordeonform

HOHNER - Electravox N

Ein Supermodell aus dem Hause HOHNER
in Transistor-Technik - polyphon spielbar

Die gesamte elektronische Tonerzeugung befindet sich im Instrument

Die Tonwiedergabe erfolgt über eine nachgeschaltete Verstärkeranlage.

Wir empfehlen unsere Orgaphon-Verstärker ab 50 Watt.

Keine manuelle Umstellung für Akkordeonisten!

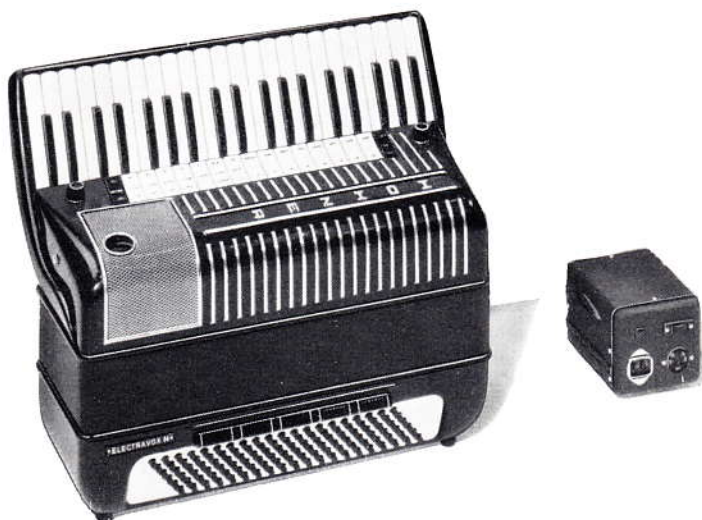

Piano-Modell:

41 Pianotasten - Tonumfang f - a - 120 Baßtasten -
5 Register im Baßteil

Größe: 480 x 185 mm - Gewicht: ca. 10 kg **DM 3200.—**

17 Schaltwippen im Diskant - vierchörig
16' = Flöte-Horn - 8' = Flöte-Cornet-Oboe
5 1/3' = Quinte - 4' = Streicher-Flöte

Vibrato stark/schwach - schnell/langsam

Neuartige, effektvolle KLANGFARBEN-PERCUSSION*) auf alle Chöre - Baß-PerCUSSION - Abklingzeit im Diskant und Baß stufenlos regelbar - BRILLANT-Register - Baß +/- = stark/schwach Bässe 2 Klangfarben - Akkorde 3 Klangfarben

Grundbässe polyphon spielbar

Diodensteckerausgang am Stromversorgungsgerät für Diskant und Baß getrennt

Kontinuierliche Lautstärkeregelung durch Balgbewegung

Gehäuse schwarz Hochglanz

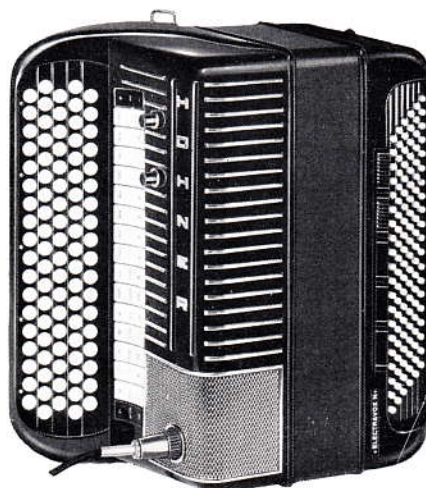

Knopfgriff-Modell: B- oder C-Griff

92 Knopfgriff Tasten in 5 Reihen - Tonumfang: B-Griff = cis-gis⁴,
C-Griff = c-g⁴ - 120 Baßtasten - 5 Register im Baßteil

Größe: 440 x 242,5 mm - Gewicht: ca. 12 kg **DM 3800.—**

*) Schutzrechte im In- und Ausland erteilt bzw. angemeldet

HOHNER - Electravox de Luxe

Das elektronische Top-Modell in Akkordeon-Form
Mit einer Vielzahl von Klangfarben, 27 Registerdrücker im Diskant,
3 Reglern, einem selbstlöschenden Sustain im Baß, einem Diskant-Sustain auf drei 8'-Klangfarben, der Percussion auf 6 Chören,
Repeat auf alle Percussionschöre, einem Einschwing-Vibrato - und einem neuartigen Echo-Effekt. Brilliance-Register.

41 Pianotasten f - a — Tonumfang: F - a''''',

Sechschörig im Diskant: 16' Horn, 16' Cello, 8' Flöte, 8' Cornet,
8' Oboe, 4' Flöte, 4' Streicher, 2' Piccolo, 5 1/3' Fifth, 2 2/3' Twelfth —
MOS — IC — Generator

120 Baßtasten — 5 Baßregister, Baß 8' und 8' + 16'

Gewicht: 12,4 kg; mit Koffer und Netzteil 22,3 kg **DM 4300.—**



Technische Änderungen vorbehalten

HOHNER - Vox



Ein Musikinstrument für alle Musikfreunde, die den traditionellen Klang des Akkordeons lieben, aber den modernen Sound der elektronischen Orgel nicht missen möchten.

Mit 4 Akkordeon-Diskant-Chören und 3 elektronischen Chören erfüllt die HOHNER-Vox jeden musikalischen Wunsch von der Klassik bis zum Jazz. Der Akkordeon-Solist wird mit diesem Instrument seinem Solospiel moderne Akzente setzen. Der Alleinunterhalter ist nicht mehr wie bisher mit elektronischen Instrumenten stationär gebunden, sondern kann sich mit dem Akkordeonspiel allein frei im Raum bewegen. Für das Akkordeon-Orchester eröffnen sich für Solospiel und Begleitung völlig neue Perspektiven. Für die elektronische Lautstärkeregelung ist ein Fußschweller vorhanden. Die HOHNER-Vox kann an jeden Verstärker angeschlossen werden. Vorteilhaft ist jedoch ein Verstärker mit Hall.

Musikalische Daten:

4-chöriges Akkordeon (wahlweise in Doppeloktavstimmung Atlantic IV N de Luxe oder in Musette-Stimmung Atlantic IV N Musette) mit zusätzlicher dreichöriger Elektronic im Diskant. Baß und Akkorde sind ebenfalls elektronisch spielbar.

Diskantklangfarben: 16' Cello, 16' Horn, 8' Flöte, 8' Cornet, 8' Oboe, 4' Flöte, 4' Streicher. 1 Akkord-Klangfarbe. 1 Baß-Klangfarbe 8' + 16'. Frequenzvibrato EIN/AUS.

Größe: 480 x 185 x 185 mm, Gewicht: ca. 10 kg

Atlantic IV N de Luxe

DM 3050.—

Atlantic IV N Musette

DM 2990.—

HOHNER - Automatic-Rhythm-Player 20 Rhythmen der Welt

nach den Tempi der internationalen Tanzturniere programmiert variabel einstellbar nach eigenem Geschmack

Zu- und Abschaltung einzelner Instrumente möglich

Kristallklar in der Klangzeichnung - absolut temposicher

SWING ... SHUFFLE ... ROCK'N ROLL ... FOXTROT ... CHA CHA CHA ... TANGO ... BLUES ... BOSSA NOVA ... ENGLISH WALTZ ... BAION ... BEGUINE ... BEAT FOX ... RUMBA ... MARCH ... BEAT ... PASO DOBLE ... WALTZ ... WESTERN ... SAMBA ... SLOW ROCK ...

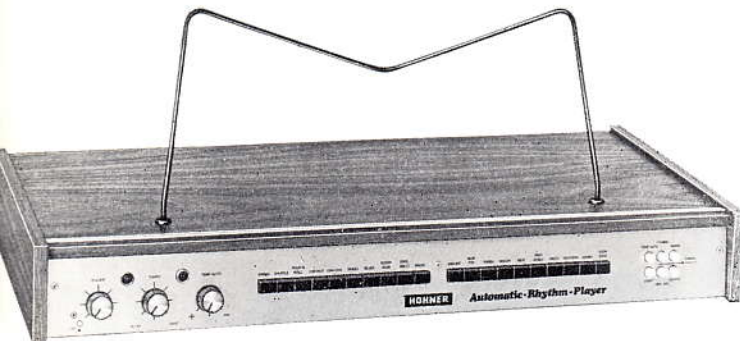

Das Rhythmusgerät besitzt eine Tempo-Automatik, die mit dem Druckknopf „Tempo-Auto“ ein- und ausgeschaltet werden kann. Bei Automatik-Betrieb wird die Geschwindigkeit des jeweils eingeschalteten Rhythmus auf Normtempo gebracht. Dieses Normtempo kann mit dem rechten Drehknopf auf der linken Seite des Instrumentes in 3 Stufen verändert werden.

Mittelstellung = norm; (+) = schneller; (—) = langsamer

Bei ausgeschalteter Automatik kann die Geschwindigkeit durch den Drehknopf „Tempo“ kontinuierlich verändert werden.

Der Drehknopf mit der Aufschrift „Volumen“ ist mit dem Netzschalter gekoppelt.

Die auf der rechten Seite angeordneten Druckknöpfe sind Lösch-tasten (Cancel) für 4 der 10 eingebauten Schlaginstrumente: Cymbal, Snare, High Hat, Claves.

Mit dem Drehknopf „Start“ wird das Instrument am Taktanfang in Betrieb gesetzt. Die Startfunktion kann auch mit einem Fernschalter erfolgen, der an der Koaxialbuchse „Start“ an der Rückseite angeschlossen wird.

Gehäusegröße: 66 x 30,5 x 9 cm

Gewicht: 6,3 kg

DM 1250.—

HOHNER - Universal-Pedal mit Sustain DM 700.—
Selbständiges Baßinstrument

13-töniges Pedal mit Sustain (wie bei Symphonic 707) mit einem Bediengerät (Stromversorgung). Bei der S 707 ist die Stromversorgung im Instrument eingebaut.

1. Knopf von links: Pedalregister 8' und 8' + 16'
 2. Knopf von links: Pedalabklingzeit stufenlos regelbar
 3. Knopf von links: Einschaltknopf u. stufenlose Lautstärkeregelung
- Das Bediengerät kann wahlweise auf oder unter dem Instrument montiert werden.

Bediengerät DM 200.—
 Leistungsaufnahme ca. 10 Watt

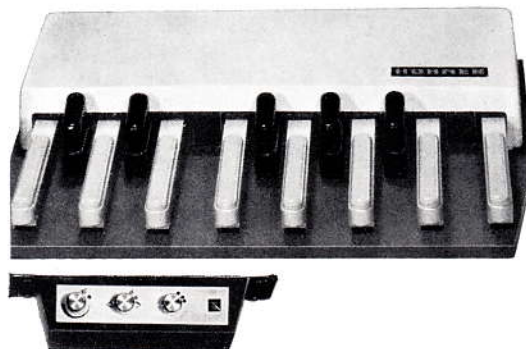

Organetta-electronic

Die neue elektronische Mini-Orgel von Hohner. Mit String-, Flute- und Vibrato-Register sowie einem Lautstärkeregler. Für den ersten Spaß an der Musik. Und gleich elektronisch. Zum spielend Musizieren.

Nach den Spielheften 1 - 3, Nr. 0/141 219 je DM 2.50
 0/141 220
 0/141 221

Leistungsdaten:

elektronisch, 37 Tasten, C - C, Register: Flute, String, Vibrato.
 Lautstärkeregler, 220 Volt
 Anschlußmöglichkeiten: Kopfhörer und Verstärker
 Gehäuse aus schlagfestem Kunststoff, gelb/weiß. Abnehmbares Beingestell, gepolsterte Bank.
 Größe: 70 cm lang, 76,5 cm hoch, 38 cm tief

Gewicht: ca. 10 kg DM 348.—
 Bank: DM 35.—





HOHNER - Symphonic 65

Vollelektronisches, polyphon spielbares Koffer-Instrument mit 61 Tasten C - c, Tonumfang: Contra C - h⁵

Manualeilung: Untere 24 Tasten wahlweise umschaltbar als Hauptmanual - Begleitmanual - Baß. **Hauptmanual:** 16', 8', 4', 2 $\frac{2}{3}$ ', 2' und Mixtur; **Begleitmanual:** 8', 4', 2' getrennt mit 3 Schieberegler regelbar; **Baß:** 8', 16+8'. Lautstärke stufenlos regelbar, Percussion EIN/AUS, Abklingzeit stufenlos regelbar. **Frequenzvibrato:** EIN/AUS, +/-, langsam/schnell. **Einschwingvibrato:** EIN/AUS, Einklingzeit kurz/lang. **Percussion:** 8', 4', 2 $\frac{2}{3}$ ', 2' getrennt schaltbar. 3 Klangfarben, Intensität und Abklingzeit stufenlos regelbar.

Repeat: Die Percussionschöre können mit Repeat, abklingendem Repeat und Dauerrepeat (schaltbar) gespielt werden. Repeatgeschwindigkeit stufenlos regelbar. Repeat und Percussion sind auf den rechten Manualeilung wirksam. 2 Anschlußmöglichkeiten: einkanalig / zweikanalig (Baß und rechtes Manualeilung getrennt). Gesamtlautstärkeregelung mit Fußschweller. Gewicht (mit Beinstell): 30 kg. Koffermaße: 1000 x 466 x 181 mm

Schrägsteller für S 65

DM 2350.—

DM 25.—



HOHNER - Symphonic 707

Dieses siebenchörige, transportable Musikinstrument hat in jedem Chor eine grundtönige Klangfarbe („Sinus“) und wird dadurch zu einem idealen Instrument für alle modernen Musikformen wie Pop, Beat, Jazz, Swing, Sweet, aber auch für populäre romantische, klassische oder manualiter zu spielende Formen geistlicher Musik.

Technische Daten:

Zweimanualiges Koffer-Modell - 2 x 49 Manualtasten
 Tastenumfang c—c - obere Tastatur mit schrägen, untere Tastatur mit geraden Tastenköpfen
 Neue, leichtgängige und geräuscharme Registerschalter
 Oberes Manual sieben Chöre
 Jeder Chor mit zwei Intensitätsstufen
 Unteres Manual drei Chöre
 Jeder Chor mit zwei Intensitätsstufen
 Manualbaß 24 Töne, zwei Chöre - Manualbaßlautstärke stufenlos mit Schieberegler einstellbar - Percussion vier Chöre
 Repeat für die Percussions-Chöre 8', 4', 2 $\frac{2}{3}$ ', 2'
 Vibrato I = Frequenzvibrato zusätzlich mit Einschwingvibrato spielbar, Einschwingzeit in 2 Zeilen schaltbar
 Vibrato II = Phasenvibrato für „trockenes Spiel“ von Manualbaß + Percussion - Pedalanschluß für Sustain-Pedal eingebaut
 1 Registerschalter für 8'—8' + 16'
 Pedallautstärke und Sustain-Abklingzeit mit Schieberegler stufenlos einstellbar - Fußschweller 3-kanalig
 Dadurch 3-Kanal-Betrieb möglich: wahlweise kann gleichzeitig der Diskant über eine Leslie-Box und die Percussion „trocken“ ohne Leslie-Effekt über eine separate Anlage gespielt werden.

Größe: 109 x 53 x 20 cm, Gewicht mit Zubehör: 47 kg

Pedal mit Sustain

Schrägteller für S 707

DM 4700.—

DM 700.—

DM 25.—

HÖNER Elektronische Musikinstrumente

Organet 240 RA

Mit eingebautem Schlagzeug. Und einer Akkord-/Baß-Automatik. Eine Orgel, die vieles automatisch macht, was man bis jetzt erst mühsam lernen mußte.

Mit dieser Orgel läßt sich der Zeit ein Schnippchen schlagen. Schon in Minutenschnelle können die ersten Stücke gespielt werden. Die eingebaute Baß- und Akkord-Automatik schließt Anfangsschwierigkeiten einfach aus. Der Musikfreund muß lediglich einen Akkord greifen, die Automatik einschalten, entsprechend dem gewünschten Tempo regeln, das Schlagzeug in einem der 8 möglichen Rhythmen und Tempi zuschalten . . . — und schon erklingen die schönsten selbstgespielten Töne.

Technische Daten:

Eingebaute Akkord- und Baß-Automatik

In mehreren Kombinationen mit und ohne Rhythmus:

1. Baß- und Akkord-Begleitung, von c - g'' mit Punktmarkierung
2. Schlagzeug-Einsatz zusätzlich
3. Schlagzeug-Automatik

Eingebautes Schlagzeug mit folgenden Rhythmen:

WALTZ, TANGO, SWING, RUMBA, SAMBA, BOSSA NOVA, JAZZ oder RHYTHM AND BLUES

Schlagzeug in Lautstärke und Tempo zusätzlich regelbar.

Anschlußmöglichkeit für zusätzliche Verstärker, Leslie und Kopfhörer (ca. 8 Ohm) - Zweimanualig, je 44 Pianotasten von f - c Sustain - 13-töniges Fußpedal von c - c

Register für oberes Manual:

16' Bourdon, 8' Flöte, 8' Streicher, 8' Trompete, 8' Oboe, 4' Flöte, 4' Streicher

Percussion, Repeat: 8' Flöte, 8' Trompete, 4' Flöte, 2' + 2 $\frac{2}{3}$ ' Mixtur

Register für unteres Manual:

8' Diapason, 8' Saxophon, 8' Cello, 8' Französisch Horn

Register für das Pedal:

16' + 8' Bourdon, 8' Flöte, langer Sustain VIBRATO, HALL, Fußschweller

DM 3200.—

Bank, gepolstert, mit Notenfach

DM 105.—



Organet 244 RS

Dieses Modell ist nicht nur schön anzusehen. Auch wenn viele Leute sagen, es sei bildhübsch. In seiner stilvollen Form. Mit dem praktischen Jalousie-Verschluß. Den differenzierten Klangfarben. Der Rhythmus-Automatik plus automatisch schaltbarer Baß- und Akkordbegleitung. Dem Einschwing-Vibrato. Der individuellen Percussion. Dem Hall. Und dem Mod.-Sound. Das Schönste dabei ist, daß, außer der Schönheit, auch noch ganz schön was dahinter steckt.

Leistungsdaten:

Zweimanualig, je 44 Pianotasten von f - c. 13-töniges Fußpedal von c - c. Sustain. Mit eingebautem Schlagzeug und einer Akkord-Baß-Automatik.

Baß für Schlagzeug und voller Orgelklang mit Mod.-Sound über je einen Kanal getrennt spielbar.

Register für oberes Manual:

16' Flute	8' Flute	4' Flute	2 $\frac{2}{3}$ ' Flute
Sax	Trumpet	String	
Oboe	String		
String			

Register für unteres Manual:

8' Flute
Cello
Horn
Tuba

Register für das Pedal:

16' und 8'
Einschwingvibrato, Hall, Fußschweller, Percussion 4', 2 $\frac{2}{3}$ '.

Repeat, Balance-Regler.

Anschlußbuchsen für zusätzliche Verstärker und Kopfhörer.

Maße: Länge 111 cm, Höhe 95,5 cm, Tiefe 60 cm

Gewicht: ca. 78 kg

DM 3990.—

Bank, gepolstert, mit Notenfach

DM 105.—





Organet 240 (Distributed by MATTH. HOHNER AG, Trossingen)
Ein außergewöhnlich preiswertes und vielseitiges zweimanualiges
Heiminstrument, vollelektronisch in Transistortechnik.
2 Manuale mit je 44 Tasten von f — c

Register für oberes Manual:

16' Bourdon, 8' Flöte, 8' Streicher, 8' Trompete, 8' Oboe, 4' Flöte,
4' Streicher, 2' + 2 2/3' Mixtur, Percussion, Repeat

Register für unteres Manual:

8' Diapason, 8' Cello, 8' Saxophon, 8' Franz. Horn

Register für das Pedal:

16' + 8' Bourdon, 8' Flöte, langer Sustain

VIBRATO - HALL

Fußschweller

Anschlußbuchse für zusätzliche Verstärker und Leslie

Anschlußbuchse für Kopfhörer (unter dem Manual) ca. 8 Ohm

Verstärkerleistung 50 Watt

Stabiles Gehäuse, nußbaum furniert, mit Deckel

Größe: 109 cm breit, 93 cm hoch, 57,5 cm tief.

Gewicht: 66 kg

DM 2650.—

Bank, gepolstert, mit Notenfach

DM 105.—



Organet 41 (Distributed by MATTH. HOHNER AG, Trossingen)

Ein vollelektronisches, polyphon spielbares Heiminstrument
- Console - mit eingebautem 15-Watt-Verstärker

Technische Daten:

49 Pianotasten von C - C; die erste Oktave kann als Baß gespielt
werden; 9 Registerdrücker mit folgenden Klangfarben:

16' Baß Bourdon, 16' Flöte

8' Flöte, 8' Streicher, 8' Trompete, 8' Oboe

4' Flöte, 4' Streicher

2' + 2 2/3' Mixtur

2 x Vibrato on/off (ein/aus), slow/fast (langsam/schnell)

Hall (Regler)

Anschluß für Zweitverstärker an der Rückseite

Anschluß für Kopfhörer (rechts unter dem Manual)

Lautstärkeregelung mit Fußschweller, Netzschalter, Kontroll-Lampe

Elegantes Gehäuse, nußbaum furniert

Größe: 86 cm lang, 85 cm hoch, 45 cm tief

Gewicht: 45 kg

DM 1550.—

HOHNER Elektronische Musikinstrumente

HOHNER - Symphonic Soloist

Orgel ist nicht gleich Orgel. Sie erleben es bei diesem Modell. Einer Original Hohner. Mit ein paar interessanten Extras, die nichts extra kosten. Zum Beispiel: die zuschaltbaren Solo-Stimmen. In 8 verschiedenen Instrumental-Klangfarben. Oder das eingebaute Rhythmusgerät mit 8 programmierten Rhythmen. Nicht zu vergessen die Percussion, auf 3 Chöre wirksam und im Dauer-Repeat spielbar. Und dann das Vibrato, das wir als Einschwing-Vibrato entwickelten. Alles Extras für die HOHNER-Symphonic-Soloist, die dieses Modell so extravagant machen.

Leistungsdaten:

Mit eingebautem Schlagzeug und 8 zuschaltbaren Solostimmen sowie einem akustischen Raumklang-Vibrato. Zweimanualig, je 44 Pianotasten von f-c. Sustain. 13-töniges Fußpedal von c-c. Stufenlos einstellbar: Pedallautstärke, Manualanpassung, Repeat-Geschwindigkeit, Hallintensität, Rhythmus-Volumen, Rhythmus-Tempo, Volumen der Solostimme.

Register für oberes Manual

16' Tibia	8' Trumpet
16' Clarinet	4' Flute
8' Flute	4' Strings
8' Strings	2' Piccolo

Register für unteres Manual

8' Flute	Register für Pedal
8' Sax	16' + 8' und 8';
4' Flute	
4' Strings	Sustain lang/kurz

Solostimmen: Trombone, Trumpet, Engl. Horn, Cello, Strings, Bassoon, Oboe, Clarinet

Rhythmusgerät:

Foxtrot, Tango, Bossa Nova, Waltz, Beguine, Beat, Samba, Anschlußbuchsen: Für zusätzliche Verstärker, Lautsprecher und Kopfhörer.

Maße: 110 cm lang, 91 cm hoch, 62 cm tief. Gewicht: ca. 85 kg.

Bank, gepolstert

DM 5200.—
DM 105.—



HOHNER - Symphonic 900

Ein Meisterinstrument für den Allein-Unterhalter oder für das häusliche Musizieren. Zweimanualiges elektronisches Musikinstrument in Transistor-Technik mit außergewöhnlichem Klangvolumen und hervorragenden Spielmöglichkeiten.

2 Manuale mit je 44 Tasten von f bis c

Oberes Manual **neunchörig** (18 Wippen)

16', 8', 5 1/3', 4', 2 2/3', 2', 1 3/5', 1 1/3', 1' mit jeweils einer +/— Wippe

Unteres Manual **sechschörig** (12 Wippen)

8', 4', 2 2/3', 2', 1 1/3', 1' mit jeweils einer +/— Wippe

13-töniges Stummelpedal von C - c

mit einer Wippe = 8' und 8' + 16'

Vibrato 3 Wippen: On/Off, +/—, Slow/Fast (langsam/schnell)

Percussion 3 Wippen: 4', 2 2/3', 2'

Repeat Percussion: 1 Knopf (wirkt auf 4', 2 2/3', 2')

Sustain 1 Wippe short/long (kurz/lang)

1 Knopf 0 I II (2 Klangfarben) wirkt auf 8'

7 Schieberegler

Pedal	Sustain	(Abklingzeit)
	Volume	(Lautstärke)
	Balance	(Manualanpassung)
	Colour	(Manual-Klangfarbe)
	Reverb	(Hall-Lautstärke)
Percussion	Intens	(Lautstärke)
	Period	(Abklingzeit)
Leslie	(2 Schalter)	
	Langsam - Aus - Schnell	
	Leslie aus - Gemeinsam - Leslie	

3 Lautsprecher, davon 1 Leslie-Lautsprecher

Überkragende Tastatur im oberen Manual

Gehäuse nußbaum furniert, verschließbarer Deckel

Größe: Länge 114 cm, Höhe 90 cm, Tiefe 63 cm

Gewicht: 91 kg

Mit Bank

DM 8980.—

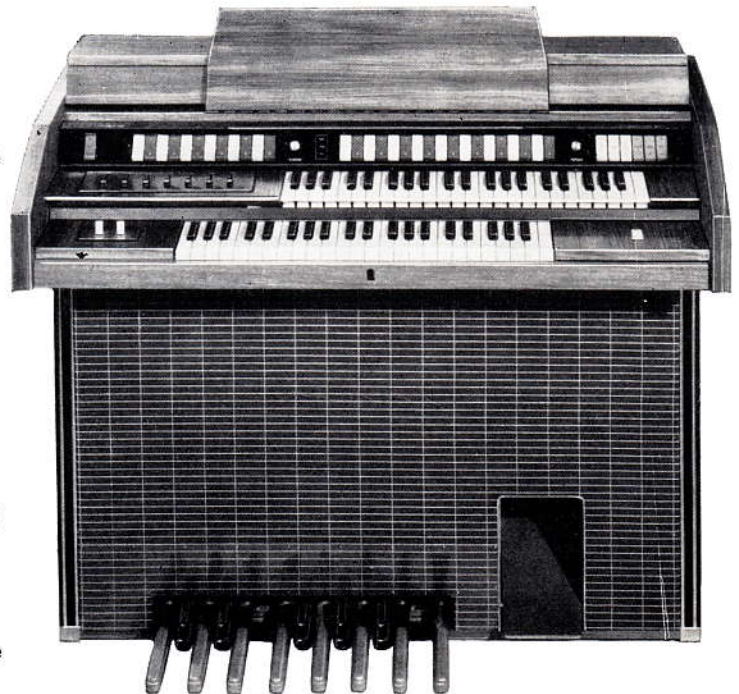



HOHNER - Symphonic 40

Ein ausgezeichnetes Heiminstrument mit wunderbarem Klangvolumen

61 Tasten in normaler Breite - vierchörig: 16' - 8' - 4' - 2' - 15 Schaltwippen für Manual - 4 Schaltwippen für das Pedal 16' - 8'.

Das Manual enthält einen Balance-Schalter, der es ermöglicht, die Lautstärke der linken Tastaturhälfte in zwei Stufen abzusenken. Die Tontrennung liegt zwischen e und f/HALL = in zwei Stufen schaltbar.

VIBRATO = schnell/langsam stark/schwach
Höhen- und Tiefenregelung.

Eingebauter Verstärker und Speziallautsprecher mit 20 Watt Leistung

Verschließbarer Deckel - Gehäuse: Nußbaum-Struktur - Größe mit Pedal: Höhe 94 cm - Tiefe 89 cm - Länge 114 cm

Ohne Vollpedal und ohne Bank	DM 3200.—
Vollpedal	DM 1100.—
Bank	DM 150.—

Vollpedal und Bank können jederzeit zusätzlich geliefert werden



UNTERRICHTS - LITERATUR (Auswahl)

Akkordeon

Best-Nr.		DM
0/130/030	Wie spiele ich Akkordeon? von Beck-Herold	10.—
0/130/001	Die Akkordeon-Fibel, Bd. 1 von Hans Lüders	10.—
0/130/002	Die Akkordeon-Fibel, Bd. 2 von Hans Lüders	10.—
0/121/020	Mein Mignon-Spielbuch, von Eberhart Pelz	5.—
1/130/015	Neue Holzschuh-Akkordeon-Schule, Bd. 1	7.—
1/130/016	Neue Holzschuh-Akkordeon-Schule, Bd. 2	7.—
0/130/011	Die Knopfgriff-Akkordeon-Fibel, Bd. 1 von Hans-Joachim Wernecke und Hans Lüders	11.—
0/130/012	Die Knopfgriff-Akkordeon-Fibel, Bd. 2 von Hans-Joachim Wernecke und Hans Lüders	11.—
0/130/017	Neue Knopfgriff-Akkordeon-Schule, B-Griff, von Rudolf Würthner	14.—
0/130/018	Neue Knopfgriff-Akkordeon-Schule, C-Griff, von Rudolf Würthner	14.—
0/130/009	Der Ensemble-Akkordeonist von Heinz Both	14.—

Melodiebaß-Akkordeon

0/130/021	Das Spiel auf dem Melodiebaß-Manual in C-Griff-Anordnung v. Hansi Wernecke u. Rudolf Würthner	10.—
0/121/210	Leichte Tonspiele, Heft I von Hansjörg Hummel	6.50
0/121/211	Leichte Tonspiele, Heft II von Hansjörg Hummel	6.50
0/132/011	Allerlei, 20 kleine Stücke von Torbjörn Lundquist	6.50

Club-Handharmonika

1/102/001	Neue Holzschuh-Schule, Bd. 1 von A. Holzschuh	6.—
1/102/002	Neue Holzschuh-Schule, Bd. 2 von A. Holzschuh	6.—
1/102/003	Wie spiele ich Handharmonika? von A. Holzschuh	4.—

Zweireihige Handharmonika

0/102/004	Neue Schule für die zweireihige Handharmonika, von Schittenhelm/Fett	5.—
0/102/005	Spielbuch für die zweireihige Handharmonika, von Hermann Schittenhelm	4.50

Organetta, Organa, Elektronische Instrumente

0/141/219	Wir spielen Organetta, Heft 1	2.50
0/141/220	Wir spielen Organetta, Heft 2	2.50
0/141/221	Wir spielen Organetta, Heft 3	2.50
0/141/201	Leichtverständliche Spielanleitung und Musizierfibel für die HOHNER-Organetta, von Hans Lüders	3.50
1/141/216	Mein Organetta-Spielbuch, Heft 1, Kinderlieder	3.50
1/141/217	Mein Organetta-Spielbuch, Heft 2, Volkslieder	3.50
1/141/218	Mein Organetta-Spielbuch, Heft 3, Choräle	3.50
0/141/200	Neue Organa-Schule für alle HOHNER-Organeta-Modelle, von Hans Lüders	7.50
1/141/207	Organa-Spielheft 1 Kinderlieder	3.50
1/141/208	Organa-Spielheft 2 Volkslieder	3.50
1/141/209	Organa-Spielheft 3 Kleine Stücke großer Meister I	3.50
1/141/210	Organa-Spielheft 4 Kleine Stücke großer Meister II	3.50
1/141/211	Organa-Spielheft 5 Beliebte Opernmelodien I	3.50
1/141/212	Organa-Spielheft 6 Beliebte Opernmelodien II	3.50
1/141/213	Organa-Spielheft 7 Bunte Melodien I	3.50
1/141/214	Organa-Spielheft 8 Bunte Melodien II	3.50
1/141/215	Organa-Spielheft 9 Weihnachtslieder	3.50
0/141/015	Symphonic-Schule von Hans Lüders	12.—
0/141/014	Symphonic-Fibel von Hans Lüders	12.—

Best-Nr.		DM
2/141/002	For all Organs, Bd. 1 von Mark Corby. Ganz leichte Spielanleitung für alle elektron. Orgeln	12.—
2/141/003	For all Organs, Bd. 2, von Mark Corby	12.—
1/141/006	Orgelschule für jedermann, Bd. 1, von Alons Holzschuh. Easy-play-Methode	8.—
1/141/007	Orgelschule für jedermann, Bd. 2	8.—
7/141/008	Orgelschule für zweimanualige elektronische Orgel von Hans Lüders	14.—
1/141/010	Spiel Orgel, Bd. 1, von Kurt Gelück, Alfons Holzschuh und Jacques Huber	8.—
1/141/011	Spiel Orgel, Bd. 2	8.—
1/141/012	Spiel Orgel, Bd. 1a, Zusatzband für das Pedalspiel zu „Spiel Orgel“, Bd. 1	8.—
1/141/013	Spiel Orgel, Bd. 2a, Zusatzband für das Pedalspiel zu „Spiel Orgel“, Bd. 2	8.—

Hohner-Xylo-Blätter 1—4	je	—,80
0/150/286	Blatt 1	
0/150/287	Blatt 2	
0/150/288	Blatt 3	
0/150/289	Blatt 4	

Diatonische Mundharmonika

„Tremolo“ und „Oktav“:		
0/180/010	Leichtverständliche Spielanleitung für die Tremolo- und Wiener Oktav-Mundharmonika	2.50
„Orchester“ und „Educator“:		
0/180/011	Wie spiele ich Mundharmonika?	3.50
1/170/001	Kleine Mundharmonika-Fibel, von Feil/Holzschuh	5.—
1/170/002	Meine Mundharmonika-Schule für Educator, von Feil/Holzschuh	5.—

Chromonica

0/170/003	Chromonica- und Chrometta-Fibel v. Hans Lüders	6.50
1/170/004	Der neue akustische Lehrweg für Chromonica, von Rolf Glass, ein Schulwerk mit einer 45-M-Langspielplatte	komplett 10.—

Chordomonica

Chordomonica-Melodien		
0/180/012	Heft 1 (Chordomonica I und II)	3.50
0/180/013	Heft 2 (Chordomonica II)	3.50
0/180/014	Heft 3 (Weihnachtslieder für Chordomonica I und II)	3.50

Spezial-Mundharmonika

0/170/005	Leichtverständliche Schule für die Hohner-Baß-Mundharmonika, von Herold/Fett	8.—
0/170/006	Leichtverständliche Schule für Mundharmonika-Begleit-Instrumente, von Herold/Fett	8.—
0/170/007	Wie spiele ich Harmonetta? von Herold/Lüders	8.—



UNTERRICHTS - LITERATUR (Auswahl)

Clarina

Best-Nr.		DM
Spielstücke für Clarina		
Liederblätter in normaler Notenschrift (zweistimmig) je —.80		
0/150/250	Blatt 1	
0/150/251	Blatt 2	
0/150/252	Blatt 3	
0/150/253	Blatt 4	
0/150/254	Blatt 5	
0/150/255	Blatt 6	
0/150/256	Blatt 7	
0/150/257	Blatt 8	

Liederblätter für Clarina 12

Normale Notenschrift (zweistimmig mit Akkordeon- oder Gitarre-Begleitung ad lib.) je —.80		
0/150/258	Blatt 1	
0/150/259	Blatt 2	
0/150/260	Blatt 3	
0/150/261	Blatt 4	
0/150/262	Blatt 5	
0/150/263	Blatt 6	

Spielhefte für Clarina-Color und Clarina 12

Liederblätter in Farb-Notenschrift (ein- und zweistimmig) je 1.50		
0/150/264	Heft 1 (einstimmig)	
0/150/265	Heft 2 (einstimmig)	
0/150/266	Heft 3 (einstimmig)	
0/150/267	Heft 4 (einstimmig)	
0/150/268	Heft 5 (einstimmig)	
0/150/269	Heft 6 (einstimmig)	
0/150/270	Heft 7 (einstimmig)	
0/150/271	Heft 8 (einstimmige Weihnachtslieder)	
0/150/273	Heft 9 (zweistimmig)	
0/150/274	Heft 10 (einstimmig *)	
0/150/275	Heft 11 (einstimmig *)	
0/150/276	Heft 12 (zweistimmig *)	
0/150/278	Heft 13 (zweistimmig)	
0/150/279	Heft 14 (zweistimmig)	
0/150/280	Heft 15 (zweistimmige Lieder und Kanons)	
0/150/281	Heft 16 (zweistimmig)	
0/150/282	Heft 17 (zweistimmig)	
0/150/283	Heft 18 (zweistimmig)	
0/150/284	Heft 19 (zweistimmig *)	
0/150/285	Heft 20 (zweistimmig *)	

*) Nur für Clarina 12

Spielblätter für Xilo-Piano

je —.80		
0/150/290	Heft 1	
0/150/291	Heft 2	
0/150/292	Heft 3	
0/150/293	Heft 4	
0/150/294	Heft 5	
0/150/295	Heft 6	

Melodica

Best-Nr.		DM
0/180/005	Leichtverständliche Spielanleitung für die Hohner-Melodica soprano , von Hans Lüders	4.—
0/180/006	Leichtverständliche Spielanleitung für die Hohner-Melodica alto , von Hans Lüders	4.—

Spielhefte für die Melodica soprano und alto:

0/160/071	Melodica-Spielheft 1 Volks- und Kinderlieder	3.50
0/160/072	Melodica-Spielheft 2 Volks- und Kinderlieder	3.50
0/160/073	Melodica-Spielheft 3 Volks- und Kinderlieder	3.50
0/160/074	Melodica-Spielheft 4 Volks- und Kinderlieder	3.50
0/160/075	Melodica-Spielheft 5 Bunter Melodienreigen	3.50
0/160/076	Melodica-Spielheft 6 Bunter Melodienreigen	3.50
0/160/077	Melodica-Spielheft 7 Weihnachtslieder u. Choräle	3.50
0/160/078	Melodica-Spielheft 8 Bunter Melodienreigen	3.50
0/160/079	Melodica-Spielheft 9 Volks- und Kinderlieder	3.50
0/160/080	Melodica-Spielheft 10 Volks- und Kinderlieder	3.50
0/160/081	Melodica-Spielheft 11 Bunter Melodienreigen	3.50
0/160/082	Melodica-Spielheft 12 Bunter Melodienreigen	3.50
1/160/055	Melodica-Melodien , Heft 1, Volks- u. Kinderlieder	3.50
1/160/056	Melodica-Melodien , Heft 2, Volks- u. Kinderlieder	3.50

0/180/007	Leichtverständliche Schule für die Hohner-Melodica piano 26 von Hans Lüders	5.—
0/180/008	Leichtverständliche Schule für die Hohner-Melodica piano 27 von Hans Lüders	5.—

Spielhefte für die Melodica piano 26, 27 und 36:

0/160/115	Melodica piano Spielheft 1 Volks- u. Kinderlieder	3.50
0/160/116	Melodica piano Spielheft 2 Volks- u. Kinderlieder	3.50
0/160/117	Melodica piano Spielheft 3 Volks- u. Kinderlieder	3.50
0/160/118	Melodica piano Spielheft 4 Volks- u. Kinderlieder	3.50
0/160/119	Melodica piano Spielheft 5 Volks- u. Kinderlieder	3.50
0/160/120	Melodica piano Spielheft 6 Volks- u. Kinderlieder	3.50
0/160/121	Melodica piano Spielheft 7 Weihn.-Lieder u. Chor.	3.50
0/160/016	Bunte Melodien aus aller Welt für die HOHNER-Professional 36 v. Hans Lüders	3.50
0/160/024	Gern gespielt, gern gehört für die HOHNER-Professional 36 v. Hans Lüders	3.50
7/180/004	Melodica-Baß-Schule von Hans Lüders	5.—

Blockflöte

3/150/001	Blockflöten-Schule , von Hans Bodenmann	6.—
3/150/002	Neue Blockflöten-Schule , von Hans Bodenmann	4.80
2/150/080	Blockflöten-ABC , von Hans Bodenmann	6.50

Weitere Literatur finden Sie in unseren Verlags-Verzeichnissen.

